

Germany  
**Feller**



MW 390 FW

**Microwave  
Oven**

Before operating this unit, Please read the instruction manual carefully.  
This product is for household use only.

#### Precautions To Avoid Possible Exposure To Excessive Microwave Energy

- a) Do not attempt to operate this oven with the door open since this can result in harmful exposure to microwave energy. It is important not to break or tamper with the safety interlocks.
- b) Do not place any object between the oven front face and the door or allow soil or cleaner residue to accumulate on sealing surfaces.



c) **WARNING:** If the door or door seals are damaged, the oven must not be operated until it has been repaired by Feller.

#### ADDENDUM

If the apparatus is not maintained in a good state of cleanliness, its surface could be degraded and affect the lifespan of the apparatus and lead to a dangerous situation.

#### SPECIFICATIONS

Rated Voltage: ..... 220-240 V ~ / 50-60 Hz  
 Rated Input Power (Microwave): ..... 1450 W  
 Rated Output Power (Microwave): ..... 900 W  
 Rated Input Power (Grill): ..... 1100 W  
 Rated Input Power (Convection): ..... 2500W  
 Oven Capacity: ..... 30 L  
 Turntable Diameter: ..... 315 mm  
 External Dimensions (LxWxH): ..... 520×495×326 mm  
 Net Weight: ..... Approx. 18.3 Kg



## IMPORTANT SAFETY INSTRUCTIONS

### WARNING

To reduce the risk of fire, electric shock, injury to persons or exposure to excessive microwave oven energy when using your appliance, follow basic precautions, including the following:



- 1. Warning:** Liquids and other foods must not be heated in sealed containers since they are liable to explode.
- 2. Warning:** It is hazardous for anyone other than after sale service centre of Feller to remove a cover which gives protection against exposure to microwave energy.
- 3. Warning:** Only allow children to use the oven without supervision when adequate instructions have been given so that the child is able to use the oven in a safe way and understand the hazards of improper use.
- 4. Warning:** When the appliance is operated in the combination mode, children should only use the oven under adult supervision due to the temperatures generated. (only for grill series)

- 5.** Only use utensils suitable for use in microwave ovens.
- 6.** The oven should be cleaned regularly and any food deposits should be removed.
- 7.** Read and follow the specific: "PRECAUTIONS TO AVOID POSSIBLE EXPOSURE TO EXCESSIVE MICROWAVE ENERGY".
- 8.** When heating food in plastic or paper containers, keep an eye on the oven due to the possibility of ignition.
- 9.** If smoke is observed, switch off or unplug the appliance and keep the door closed in order to stifle any flames.
- 10.** Do not overcook food.
- 11.** Do not use the oven cavity for storage purposes. Do not store items, such as bread, cookies, etc. inside the oven.
- 12.** Remove wire twist-ties and metal handles from paper or plastic containers/bags before placing them in the oven.
- 13.** Install or locate this oven only in accordance with the installation instructions provided.
- 14.** Eggs in the shell and whole hard-boiled eggs should not be heated in microwave ovens since they may explode, even after microwave heating

has ended.

**15.** Use this appliance only for its intended uses as described in manual. Do not use corrosive chemicals or vapors in this appliance. This oven is especially designed to heat. It is not designed for industrial or laboratory use.

**16.** If the supply cord is damaged, it must be replaced by after sale service centre of Feller in order to avoid a hazard.

**17.** Do not store or use this appliance outdoors.

**18.** Do not use this oven near water, in a wet basement or near a swimming pool.

**19.** The temperature of accessible surfaces may be high when the appliance is operating. The surfaces are liable to get hot during use. Keep cord away from heated surface, and do not cover any events on the oven.

**20.** Do not let cord hang over edge of table or counter.

**21.** Failure to maintain the oven in a clean condition could lead to deterioration of the surface that could adversely affect the life of the appliance and possibly result in a hazardous situation.

**22.** The contents of feeding bottles and baby food jars shall be stirred or shaken and the temperature checked before consumption, in order to avoid burns.

**23.** Microwave heating of beverages can result in delayed eruptive boiling, therefore take care when handling the container.

**24.** The appliance is not intended for use by persons (including children) with reduced physical, sensory or mental capabilities, or lack of experience and knowledge, unless they have been given supervision or instruction concerning use of the appliance by a person responsible for their safety.

**25.** Children should be supervised to ensure that they do not play with the appliance.

**26.** The microwave oven shall not be placed in a cabinet unless it has been tested in a cabinet.

**27.** The appliances are not intended to be operated by means of an external timer or separate remote-control system.

**28. WARNING:** Ensure that the appliance is switched off before replacing the lamp to avoid the possibility of electric shock.



**29.** Accessible parts may become hot during use. Children should be kept away. Steam cleaner is not to be used.

**30.** Surface of a storage drawer can get hot.

**31.** Do not use harsh abrasive cleaners or sharp metal scrapers to clean the oven door glass since they can scratch the surface, which may result in shattering of the glass.

**32.** During use the appliance becomes hot. Care should be taken to avoid touching heating elements inside the oven.

**33.** Only use the temperature probe recommended for this oven. (for ovens provided with a facility to use a temperature-sensing probe.)

**34.** The rear surface of appliance shall be placed against a wall.

## TO REDUCE THE RISK OF INJURY TO PERSONS GROUNDING INSTALLATION

### DANGER

#### Electric Shock Hazard

Touching some of the internal components can cause serious personal injury or death. Do not disassemble this appliance.



**WARNING**

**Electric Shock Hazard:** Improper use of the grounding can result in electric shock. Do not plug into an outlet until appliance is properly installed and grounded.

This appliance must be grounded. In the event of an electrical short circuit, grounding reduces the risk of electric shock by providing an escape wire for the electric current. This appliance is equipped with a cord having a grounding wire with a grounding plug. The plug must be plugged into an outlet that is properly installed and grounded. Consult after sale service centre of Feller if the grounding instructions are not completely understood or if doubt exists as to whether the appliance is properly grounded. If it is necessary to use an extension cord, use only a 3-wire extension cord.

**1.** A short power-supply cord is provided to reduce the risks resulting from becoming entangled in or tripping over a longer cord.

**2.** If a long cord set or extension cord is used:

**a)** The marked electrical rating of the cord set or extension cord should be at least as great as the electrical rating of the appliance.

**b)** The extension cord must be a grounding type 3-wire cord.

**c)** The long cord should be arranged so that it will not drape over the counter top or tabletop where it can be pulled on by children or tripped over unintentionally.

## CLEANING

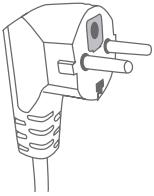

Two-round-pin plug

Be sure to unplug the appliance from the power supply.

1. Clean the inside of the oven after using with a slightly damp cloth.
2. Clean the accessories in the usual way in soapy water.
3. The door frame and seal and neighbouring parts must be cleaned carefully with a damp cloth when they are dirty.

## UTENSILS



### **CAUTION: Personal Injury Hazard**

It is hazardous for anyone other than after sale service centre of Feller to carry out any service or repair operation that involves the removal of a cover which gives protection against exposure to microwave energy.

See the instructions on “Materials you can use in microwave oven or to be avoided in microwave oven.” There may be certain non-metallic utensils that are not safe to use for microwaving. If in doubt, you can test the utensil in question following the procedure below.

### **Utensil Test:**

1. Fill a microwave-safe container with 1 cup of cold water (250ml) along with the utensil in question.
2. Cook on maximum power for 1 minute.
3. Carefully feel the utensil. If the empty utensil is warm, do not use it for microwave cooking.
4. Do not exceed 1 minute cooking time.

## MATERIALS YOU CAN USE IN MICROWAVE OVEN

Utensil	Remarks
Aluminum foil	Shielding only. Small smooth pieces can be used to cover thin parts of meat or poultry to prevent overcooking. Arcing can occur if foil is too close to oven walls. The foil should be at least 1 inch (2.5 cm) away from oven walls.
Browning dish	Follow Feller's instructions. The bottom of browning dish must be at least 3/16 inch (5mm) above the turntable. Incorrect usage may cause the turntable to break.
Dinnerware	Microwave-safe only. Follow Feller's instructions. Do not use cracked or chipped dishes.
Glass jar	Always remove lid. Use only to heat food until just warm. Most glass jars are not heat resistant and may break.
Glassware	Heat-resistant oven glassware only. Make sure there is no metallic trim. Do not use cracked or chipped dishes.
Oven cooking bags	Follow Feller's instructions. Do not close with metal tie. Make slits to allow steam to escape.
Paper plates & cups	Use for short-term cooking/warming only. Do not leave oven unattended while cooking.
Paper towel	Use to cover food for reheating and absorbing fat. Use with supervision for a short-term cooking only.
Parchment paper	Use as a cover to prevent splattering or a wrap for steaming.
Plastic	Microwave-safe only. Follow Feller's instructions. Should be labeled "Microwave Safe". Some plastic containers soften, as the food inside gets hot. "Boiling bags" and tightly closed plastic bags should be slit, pierced or vented as directed by package.
Plastic wrap	Microwave-safe only. Use to cover food during cooking to retain moisture. Do not allow plastic wrap to touch food.
Thermometer	Microwave-safe only (meat and candy thermometers).
Wax paper	Use as a cover to prevent splattering and retain moisture.

## MATERIALS TO BE AVOIDED IN MICROWAVE OVEN

Utensil	Remarks
Aluminum tray	May cause arcing. Transfer food into microwave-safe dish.
Food carton with metal handle	May cause arcing. Transfer food into microwave-safe dish.
Metal or metal-trimmed utensils	Metal shields the food from microwave energy. Metal trim may cause arcing.
Metal twist ties	May cause arcing and could cause a fire in the oven.
Paper bags	May cause a fire in the oven.
Plastic foam	Plastic foam may melt or contaminate the liquid inside when exposed to high temperature.
Wood	Wood will dry out when used in the microwave oven and may split or crack.

## SETTING UP YOUR OVEN

### Names of Oven Parts and Accessories

Remove the oven and all materials from the carton and oven cavity  
Your oven comes with the following accessories:

Enamel Tray	1
Turntable ring assembly	1
Instruction Manual	1

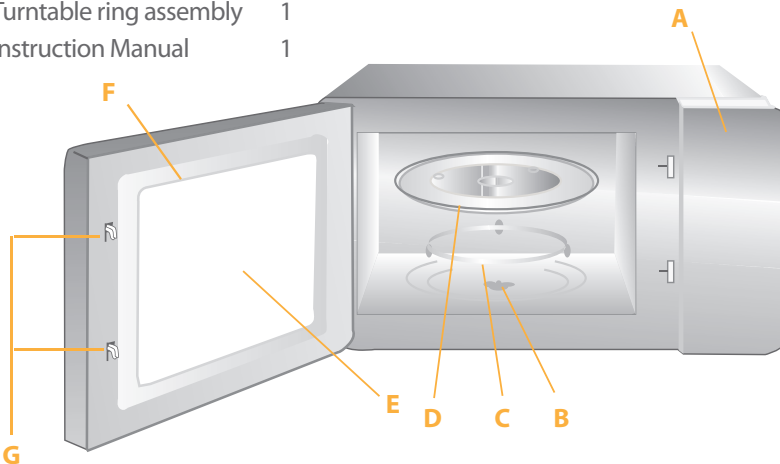



- A) Control panel
- B) Turntable shaft
- C) Turntable ring assembly

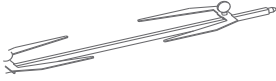

Rotisserie skewer  
(only for rotisserie series)

- D) Glass tray
- E) Observation window
- F) Door assembly
- G) Safety interlock system



Grill Rack( Only for Grill series )

## TURNTABLE INSTALLATION

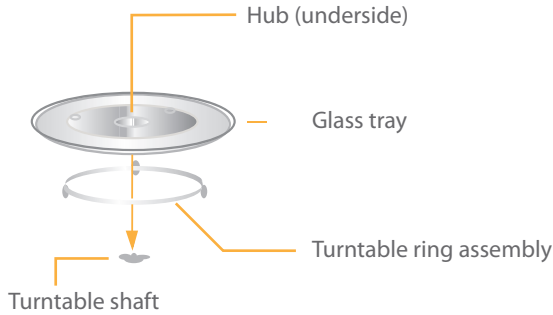

- a. Never place the enamel tray upside down. The enamel tray should never be restricted.
- b. Both enamel tray must always be used during cooking.
- c. All food and containers of food are always placed on the enamel tray for cooking. nearest authorized service center.
- d. If enamel tray cracks or breaks, contact the after sale service centre of Feller.

## COUNTERTOP INSTALLATION

Remove all packing material and accessories.

Examine the oven for any damage such as dents or broken door. Do not install if oven is damaged.

**Cabinet:** Remove any protective film found on the microwave oven cabinet surface. Do not remove the light brown Mica cover that is attached to the oven cavity to protect the magnetron.

1. Select a level surface that provide enough open space for the intake and/or outlet vents.

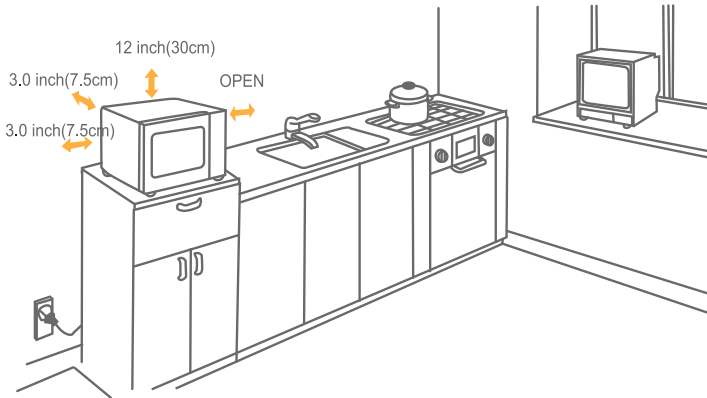

A minimum clearance of 3.0 inches (7.5cm) is required between the oven and any adjacent walls. One side must be open.

- 1) Leave a minimum clearance of 12 inches (30cm) above the oven.
- 2) Do not remove the legs from the bottom of the oven.
- 3) Blocking the intake and/or outlet openings can damage the oven.
- 4) Place the oven as far away from radios and TV as possible.

Operation of microwave oven may cause interference to your radio or TV reception.

2. Plug your oven into a standard household outlet. Be sure the voltage and the frequency is the same as the voltage and the frequency on the rating label.

**WARNING:** Do not install oven over a range cooktop or other heat-producing appliance. If installed near or over a heat source, the oven could be damaged and the warranty would be void.



The accessible surface may be hot during operation.



## ROTISSERIE SKEWER INSTALLATION

After putting the food on the rotisserie skewer, firstly, connection part 1 of the rotisserie skewer should be aimed at the shaft of the rotary motor. Then the shaft is put into the hole of the connection part. Secondly, put the supporting part 2 of the rotisserie skewer to the upside of the rotisserie skewer which is on the profile of the cavity. There is a semicircular position in the middle of the supporting part, the food can be put on it.

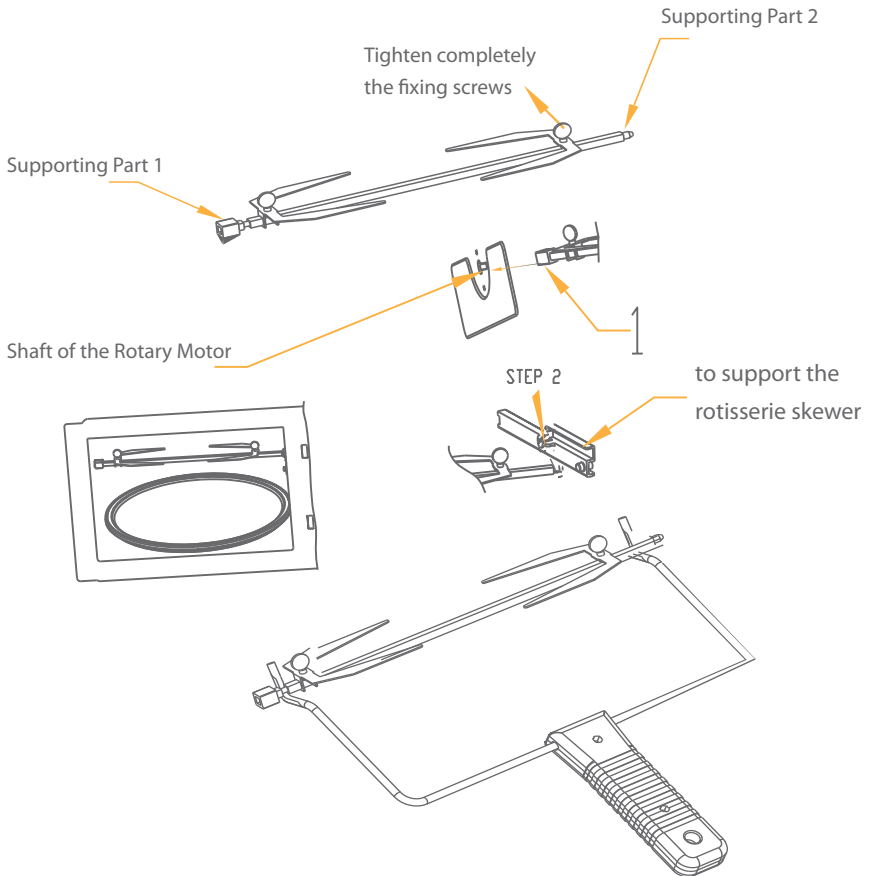

Don't put the rotisserie skewer without food into the oven.

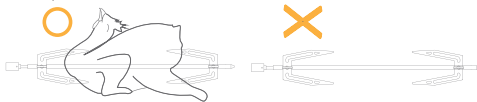

Tightly completely the fixing screws.

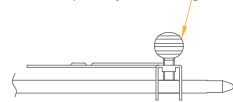

**Warning:** using the rotisserie skewer under microwave is forbidden.

### 1.Clock Setting

When the microwave oven is electrified,the oven will display“0:00”, buzzer will ring once. The input time should be within 0:00--23:59(24 Hour).

Example: To set 12:12 .

1. Press “ CLOCK/KITCHEN TIMER ” once
2. Press the number buttons of “1”,”2”,”1”,”2” in order.
3. Press “ CLOCK/KITCHEN TIMERT ” to finish clock setting. “:” will flash, and the time will light.

**Note:**



- 1) If the clock is not set, it would not function when powered.
- 2) During the process of clock setting, if you press “ STOP/CLEAR ”, the oven will go back to the previous status automatically.



### 2. Microwave Cooking

Select different microwave power level and set cooking time as you wish. There are five power levels available for choosing. Keep on pressing “MICROWAVE” to choose the power.

**Example:** If you want to use 80% microwave power to cook for 10 minutes, you can operate the oven as the following steps.



1. Press “MICROWAVE” once, the oven will display “P100”, “” indicator will light.
2. Press “MICROWAVE” once again to choose 80% power, the oven will display “P80”.
3. Press the number buttons of “1”,”0”,”0”,”0” in order, the oven will display “10:00”
4. Press “START/+30SEC./CONFIRM” to start cooking, “:” will light and the “” indicator will flash.

#### MICROWAVE» Pad presses instructions

5	4	3	2	1	Presses Instructions
% 10	% 30	% 50	% 80	% 100	Microwave Power
P10	P30	P50	P80	P100	Display

### 3. Grill Cooking

**Example:** If you want to use 100% to cooking for 35 minutes, you can operate the oven as the following steps.

1. Press the "GRILL" key, the oven will display "G-1", at the same time  will light.
2. Press the number buttons of "3""5""0""0" in order, the oven will display "35:00"
3. Press the "START/+30SEC./CONFIRM" key to start cooking. The  will flash, ":" will light.



**Note:** If half the grill time passes, the oven should sound twice, and this is normal. In order to have a better effect of grilling food, you should turn the food over, close the door, and then press "START/+30SEC./CONFIRM" to continue cooking. If there is no operation, the oven will continue working and beep once.

### 4. Convection Cooking (With preheating function.)



1. Press the "CONVEC." key once, the oven will display "140". At the same time, "°C",  will light. (Press the "CONVEC." key several times to select the temperature).
2. Press the "START/+30SEC./CONFIRM" key to start cooking. The temperature figure will flash when reach to the temperature in advance and buzzer will ring twice to remind you to put the food into the oven.
3. Press the number buttons to select the cooking time.
4. Press the "START/+30SEC./CONFIRM" key to start cooking.



**Note:**

- a. Cooking time cannot be input until the preheating temperature arrives. If the temperature arrives, door must be opened to input the cooking time.
- b. If the time not input in 5 minutes, the oven will stop preheating. The buzzer sound five times and turn back to waiting states.

## 5. Convection Cooking(Without preheating function)





1. Press the "CONVEC." key once, the oven will display "140".  
At the same time, "°C", "" will light. (Press the "CONVEC." key several times to select the temperature.)
2. Press the number buttons to select the cooking time.
3. Press the "START/+30SEC./CONFIRM" key to start cooking. The "" will flash, ":" will light.

### CONVEC. Pad presses instructions

Convection	Display	Presses Instructions
•	140	1
•	150	2
•	160	3
•	170	4
•	180	5
•	190	6
•	200	7
•	210	8
•	220	9
•	230	10

## 6. Combination Cooking

**Example:** If you want to use combination to cook (C-1) for 40 minutes, you can operate the oven as per the following steps.

1. Press the "COMBINE" key once, the oven will display "C-1". At the same time, "" and "" will light.
2. Press the number buttons of "4", "0", "0", "0" in order, the oven will display "40:00".
3. Press the "START/+30SEC./CONFIRM" key to start cooking. The "", "" will flash, ":" will light.

## 7. Kitchen Timer

1. Press "CLOCK/KITCHEN TIMER" twice, LED will display 00:00, the first hour figure flash.
2. Press the number keys and enter the timer time.(the maximum cooking time is 99 minutes and 99 seconds)
3. Press "START/+30SEC." to confirm setting.
4. When the timer time arrives, the buzzer will ring 5 times.



If the clock be set , LED will display the current time.







### Note:

- 1) The kitchen time is differ from clock system,Kitchen Timer is a timer.
- 2) During kitchen timer, any program cannot be set.



## 8. Reheat

1. Press "REHEAT" pad , the "h-1" will display in oven and flash. " " and "Auto" indicators will light(Press the "REHEAT" pad several times to select the the cooking program you wanted.)
2. Press ""START/+30SEC./CONFIRM" key to confirm,the "h-1" will display.
3. Press "REHEAT" pad , the oven will display "150". " " and "Auto" and "g" indicators will light.(Press the "REHEAT" pad several times to select the the weight of thecooking food.)
4. Press "START/+30SEC./CONFIRM" key to start cooking.

## 9. Defrost By time

1. Press "DEFROST" once, the oven will display "d-1".
2. Input the figure of the time of cooking. " " , " " indicators will light. (the maximum cooking time is 99 minutes and 99 seconds.)
3. Press "START/+30SEC./CONFIRM" key to start defrosting. " " and " " indicators will flash .



## 10. Defrost By weight

1. Press "DEFROST" pad twice, the oven will display "d-2".
2. Input the figure of the weight of food.  
(The input figure of the weight should be within 100--2000g)
3. Press "START/+30SEC./CONFIRM" key to start defrosting. " " and " " indicators will flash and "g" indicator will go out.



## Reheat Chart

Display	Weight(g)	Menu
150	150	h-1 (Auto Reheat)
250	250	
350	350	
450	450	
600	600	
250	250	h-2 (Dinner Plate)
350	350	
450	450	
1	(approximately 240g)1	h-3 (Coffee)
2	(approximately 480g)2	
3	(approximately 720g)3	
1	(approximately 70g)1	h-4 (Roll)
2	(approximately 140g)2	
3	(approximately 210g)3	

### 11. Defrost Groud meat

1. Press "DEFROST" pad thrice, the oven will display "d-3".
2. Input the figure of the weight of food.  
(The input figure of the weight should be within 100--2000g)
3. Press "START/+30SEC./CONFIRM" key to start defrosting.  and  indicators will flash .

### 12. Defrost Sea food

1. Press "DEFROST" pad 4 times, the oven will display "d-4".
2. Input the figure of the weight of food.  
(The input figure of the weight should be within 100--2000g)
3. Press "START/+30SEC./CONFIRM" key to start defrosting.  and  indicators will flash .





### 13. Auto Menu Cooking

The numeral pads 0—9 are matching with ten different subjects respectively;

Pad	Cook	Pad	Cook	Pad	Cook	Pad	Cook
1	VEGETABLE	4	PASTA	7	ROAST CHICKEN	0	PIZZA
2	FISH	5	POTATO	8	BREAD		
3	MEAT	6	SOUP	9	CAKE		

**Example:** Cooking vegetable of 350g:

- 1) Press "VEGETABLE" button, " " and "Auto" will light.
- 2) Press "VEGETABLE" button again to choose weight, oven will display "350", "g", " " and "Auto" will light.
- 3) Press "START/+30SEC./CONFIRM" to start cooking, "g" will go out, time counts down, " " and "Auto" will flash.

### Auto menu Chart

Menu	Weight(g)	Press Times	Display
Vegetable	150	Once	150
	350	Twice	350
	500	Thrice	500
Fish	150	Once	150
	250	Twice	250
	350	Thrice	350
	450	4 times	450
	650	5 times	650
Meat	150	Once	150
	300	Twice	300
	450	Thrice	450
	600	4 times	600
Pasta	50(with cold water 450g)	Once	50
	100(with cold water 800g)	Twice	100
	150(with cold water 1200g)	Thrice	150

Potato	1 (approximately 230g)	Once	1
	2 (approximately 460g)	Twice	2
	3 (approximately 690g)	Thrice	3
Soup	200ml	Once	200
	400ml	Twice	400
	600ml	Thrice	600
Roast Chicken	500	Once	500
	750	Twice	750
	1000	Thrice	1000
	1200	4 times	1200
Bread	50g	Once	50
	100g	Twice	100
	150g	Thrice	150
Cake	475g	Once	475
Pizza	200g	Once	200
	300g	Twice	300
	400g	Thrice	400

**Note:** Cake menu is under convection cooking with 180 -warm-up function, and you should preheat first following the auto menu operation, when the oven reaches the temperature, it will stop working and sound to remind opening the door to put cake in, then press "Start/+30Sec./Confirm" to start cooking.



#### 14.MEMORY

- 1) Press "MEMORY" key several times to set "memory 1" to "memory 3" program, and the oven will display "1", to "3".
- 2) Set one or two stages program you want.

#### Example:

- a) Press "MICROWAVE" once to choose 100% microwave power;
- b) Press number keys "1", "0", "0", "0" in order to adjust the cooking time;
- 3) Press "MEMORY" key to save the memory program setted, or press "START/+30SEC./CONFIRM" to start cooking and save the program automatically.

- 4) Next time when you want to cook with the memory program which has been set, you just only need to press "MEMORY" key to choose the program wanted and then press "START/+30SEC./CONFIRM" to start cooking.

### 15. Multi-Stage Cooking

Two stages of cooking can be maximumly set. If one of the stages is defrosting, it should be put in the first stage, and auto cooking should not be set here. The buzzer will ring once after each stage and the next stage will begin, and auto cooking should not be set here.

**Example:** If you want to cook the food with 100% microwave power for 10 minutes+ 80% microwave power for 15 minutes. Do it as following:

- 1) Press "MICROWAVE" once to choose 100% microwave power;
- 2) Press number keys "1","0","0","0" in order to adjust the cooking time;
- 3) Press "MICROWAVE" twice to choose 80% microwave power;
- 4) Press number keys "1","5","0","0" in order to adjust the cooking time;
- 5) Press "START/+30SEC./CONFIRM" to start cooking.

### 16. Speedy Cooking

When the oven is in the waiting state, press "START/+30SEC./CONFIRM" key to start cooking with full microwave power for 30 seconds.(the maximum setting is 99 minutes and 99 senonds) When the oven is in the microwave,grill and combination cooking states, press "START/+30SEC./CONFIRM" key to add 30 seconds cooking time. (in the Defrosting, Multi-stage cooking or Auto Menu state is invalidation)

### 17. Inquiring Function

- 1) In cooking state, press "COMBINE"/"MICROWAVE", or "CONVEC.", and the current power will be displayed for 2~3 seconds.
- 2) In cooking state, press "CLOCK/KITCHEN TIMER" to inquire the time for cooking. The cooking time will flash for 2-3 seconds.

### 18. Lock-out Function for Children

**Lock:** In waiting state, press "STOP/CLEAR" for 3 seconds, there will be a long "beep" denoting entering into the children-lock state and a key "" will light. The oven will display "0:00" or current time.

**Lock quitting:** In locked state, press “STOP/CLEAR” for 3 seconds, there will be a long “beep” denoting that the lock is released and “” will go out.

## 19. Display Specification

1. In waiting state, the oven will display clock and “:” will flash.
2. In function setting state, the oven will display the related setting.
3. In the operation and suspending state, the oven will display the residual cooking time.

## TROUBLE SHOOTING

### Normal

Microwave oven interfering TV reception	Radio and TV reception may be interfered when microwave oven operating. It is similar to the interference of small electrical appliances, like mixer, vacuum cleaner and electric fan. It is normal.
Dim oven light	In low power microwave cooking, oven light may become dim. It is normal.
Steam accumulating on door, hot air out of vents	In cooking, steam may come out of food. Most will get out from vents. But some may accumulate on cool place like oven door. It is normal.
Oven started accidentally with no food in	It is forbidden to run the unit without any food inside. It is very dangerous.

Trouble	Possible Cause	Remedy
Oven can not be started.	1. Power cord not plugged tightly.	Unplug. Then plug again after 10 seconds.
	2. Fuse blowing or circuit breaker works.	Replace fuse or reset circuit breaker (repaired by professional personnel of Feller)
	3. Trouble with outlet.	Test outlet with other electrical appliances.
Oven doesn't heat.	4. Door not closed well.	Close door well.
Glass turntable makes noise when microwave oven operates.	5. Dirty roller rest and oven bottom.	Refer to "Maintenance of Microwave" to clean dirty parts.



### NOTE

According to Waste of Electrical and Electronic Equipment (WEEE) directive, WEEE should be separately collected and treated. If at any time in future you need to dispose of this product please do NOT dispose of this product with household waste. Please send this product to WEEE collecting points or after sale service centre of Feller.



موارد عادی

<p>گیرندگی دستگاه‌های رادیویی و تلویزیونی ممکن است در زمانی که آون مایکروویو در حال کارکردن است تحت تأثیر قرار بگیرد که شبیه به تداخل کارکرد وسایل برقی کوچک (مانند همزن، جاروبرقی، پنکه‌ی برقی) است. این امر، عادی است.</p>	<p>آون مایکروویو باعث اختلال در تلویزیون می‌شود.</p>
<p>در زمان پخت با عملکرد مایکروویو و با توان کم، نور چراغ آون ممکن است کم شود که مسئله‌ای عادی است.</p>	<p>چراغ آون کم‌نور است.</p>
<p>در هنگام پخت، ممکن است بخار از غذا خارج شود که بیشتر آن از روزنه‌های خروجی بیرون می‌آید، ولی مقداری از آن ممکن است بر روی سطوح خنک مانند در آون میعان کند. این امر، عادی است.</p>	<p>بخارگرفتنی بر روی در و خروج هوای گرم از روزنه‌ها</p>
<p>به‌کار انداختن آون، بدون آنکه غذایی درون آن باشد، ممنوع است. این مسئله، بسیار خطرناک است.</p>	<p>آون به‌طور تصادفی بدون مواد غذایی شروع به کار کرده‌است.</p>



به‌کار انداختن آون، بدون آنکه غذایی درون آن باشد، ممنوع است. این مسئله، بسیار خطرناک است.



آون به‌طور تصادفی بدون مواد غذایی شروع به کار کرده‌است.

راه‌حل	علت احتمالی	مشکل
<p>دوشاخه را از پریز برق جدا کنید و دوباره، پس از ۱۰ ثانیه، محکم به پریز متصل کنید.</p>	<p>۱. دوشاخه، به خوبی به پریز برق متصل نشده است.</p>	
<p>فیوز را عوض کنید یا قطع‌کننده‌ی مدار را مجدداً به کار بیندازید (ایمن کارها را باید افراد ماهر و متخصص یکی از مراکز مجاز خدمات پس‌ازفروش فلر انجام دهند).</p>	<p>۲. قطع شدن فیوز یا قطع شدن جریان الکتریکی</p>	<p>نمی‌توان آون را روشن کرد.</p>
<p>پریز برق را با وسایل برقی دیگر کنترل کنید.</p>	<p>۳. پریز برق، ایرادی دارد.</p>	
<p>در را به طور کامل ببندید.</p>	<p>۴. در به خوبی بسته نشده است.</p>	<p>آون داغ نمی‌شود.</p>
<p>برای تمیزکاری اجزا، به بخش «نگهداری مایکروویو» رجوع کنید.</p>	<p>۵. حامل صفحه‌گردان یا غلتک‌های زیرین آن یا ته آون، کثیف شده است.</p>	<p>به هنگام کارکردن آون مایکروویو، صفحه‌گردان شیشه‌ای صدا می‌دهد.</p>

نمایش داده خواهد شد.

۲. در حالت پخت، برای بررسی زمان طبخ دکمه‌ی «CLOCK/KITCHEN TIMER» چشمک خواهد زد.  
(ساعت / پیش تنظیم) را فشار دهید. زمان پخت به مدت ۲-۳ ثانیه

#### ۱۸. عملکرد قفل برای کودکان

- قفل کردن:** در حالت انتظار، «STOP/CLEAR» (توقف / پاک کردن تنظیم) را به مدت ۳ ثانیه فشار دهید. صدایی ممتد به گوش می‌رسد و نشان‌دهنده‌ی وارد شدن به وضعیت قفل کودکان است و نشانگر  روشن خواهد شد، آون «۰:۰۰» یا زمان جاری را نشان می‌دهد.
- باز کردن قفل:** در وضعیت قفل شده، «STOP/CLEAR» را به مدت ۳ ثانیه فشار دهید. صدایی ممتد به گوش می‌رسد و نشانگر  ناپدید خواهد شد.

#### ۱۹. مشخصات مفحوی نمایش

۱. در حالت انتظار، آون زمان را نشان خواهد داد و «۰» چشمک خواهد زد.
۲. در وضعیت تنظیم حالت، آون تنظیم مربوط را نشان خواهد داد.
- ۳۹ در وضعیت عملکرد یا انتظار، آون زمان باقی‌مانده را نشان می‌دهد.

#### توجه



مطابق با رهنمودهای مربوط به دورانداختن تجهیزات و دستگاه‌های برقی و الکترونیکی (WEEE)، این موارد را باید جداگانه جمع‌آوری و بازیافت کرد. اگر در هر زمانی در آینده نیاز به دورانداختن این دستگاه پیدا کردید، لطفاً آن را با زباله‌های خانگی دور نیندازید. دستگاه را به نزدیک‌ترین مرکز جمع‌آوری زباله‌های صنعتی یا یکی از مراکز مجاز خدمات پس‌ازفروش فلر تحویل دهید.

۳. دکمه‌ی «MEMORY» را برای ذخیره نمودن برنامه‌ی تنظیم شده، فشار دهید.  
برای آغاز پخت و ذخیره‌ی برنامه بطور خودکار، «START/+30SEC./CON»  
را فشار دهید. «FIRM»

۴. دفعه‌ی بعد که می‌خواهید با برنامه‌ی تنظیم شده آشپزی کنید، فقط نیاز دارید  
برای انتخاب برنامه‌ی مورد نظر، دکمه‌ی «MEMORY» را فشار دهید و  
برای آغاز پخت، «START/+30SEC./CONFIRM» را فشار دهید.

### ۱۵. پخت چند مرحله‌ای

در بیشترین حالت می‌توان پخت ۲ مرحله‌ای را تنظیم نمود. اگر یک مرحله، یخ‌زدایی  
است باید در اولین مرحله قرار گیرد و پخت بطور خودکار نباید در این قسمت تنظیم  
شود. زنگ پس از هر مرحله، یک مرتبه به صدا در می‌آید و مرحله‌ی بعد آغاز می‌شود  
و پخت بطور خودکار نباید در این قسمت تنظیم شود.

**مثال:** اگر می‌خواهید غذا را با ۱۰۰ توان مایکروویو و به مدت ۱۰ دقیقه + ۸۰% توان  
ماکروویو و به مدت ۱۵ دقیقه طبخ نمایید، به شرح زیر عمل نمایید:

۱. دکمه‌ی «MICROWAVE» را یکبار فشار دهید تا توان ۱۰۰% برای مایکروویو  
انتخاب گردد.

۲. اعداد «۱»، «۰»، «۰» و «۰» را به ترتیب فشار دهید تا زمان پخت انتخاب گردد.

۳. دکمه‌ی «MICROWAVE» را دوبار فشار دهید تا توان ۸۰% برای مایکروویو  
انتخاب گردد.

۴. اعداد «۱»، «۵»، «۰» و «۰» را به ترتیب فشار دهید تا زمان پخت انتخاب گردد.

۵. برای آغاز پخت، «START/+30SEC./CONFIRM» را فشار دهید.

### ۱۶. طبخ سریع

زمانیکه آن در وضعیت انتظار قرار دارد، برای آغاز پخت با تمام توان مایکروویو به  
مدت ۳۰ ثانیه، «START/+30SEC./CONFIRM» را فشار دهید. (بیشترین مقدار زمان ۹۹  
دقیقه و ۹۹ ثانیه است)

زمانیکه آن در وضعیت های مایکروویو، گریل یا پخت ترکیبی قرار دارد، دکمه‌ی  
«START/+30SEC./CONFIRM» را برای اضافه کردن واحد های ۳۰ ثانیه‌ای به زمان پخت  
فشار دهید. (در حالت یخ-زدایی، پخت چند مرحله‌ای یا فهرست خودکار، این  
عملکرد مقدور نیست)

### ۱۷. عملکرد بررسی

۱. در حالت پخت، «COMBINE» (ترکیبی)، «MICROWAVE» (مایکروویو) یا

«CONVEC» (انتقال حرارتی) را فشار دهید، توان جاری به مدت ۲-۳ ثانیه



۵۰۰	یک مرتبه	۵۰۰	جوجه سوخاری
۷۵۰	دو مرتبه	۷۵۰	
۱۰۰۰	سه مرتبه	۱۰۰۰	
۱۲۰۰	چهار مرتبه	۱۲۰۰	
۵۰	یک مرتبه	۵۰	نان
۱۰۰	دو مرتبه	۱۰۰	
۱۵۰	سه مرتبه	۱۵۰	
۴۷۵	یک مرتبه	۴۷۵	کیک
۲۰۰	یک مرتبه	۲۰۰	پیتزا
۳۰۰	دو مرتبه	۳۰۰	
۴۰۰	سه مرتبه	۴۰۰	



**توجه:** فهرست پخت کیک، در عملکرد پخت انتقال حرارتی با عملکرد افزایش دمای ۱۸۰ درجه‌ی سانتی گراد است. ابتدا باید طبق عملکرد فهرست خودکار، آون را از پیش گرم نمایید و زمانیکه آون به دمای مناسب رسید، کار را متوقف کرده و صدایی به گوش می‌رسد تا یادآوری کند که در را باز کنید و کیک را داخل آن قرار دهید. سپس برای آغاز پخت، «START/+30SEC./CONFIRM» را فشار دهید.

#### ۱۴. حافظه

۱. دکمه‌ی «MEMORY» (حافظه) را چندین مرتبه فشار دهید تا برنامه‌های «memory 1» تا «memory 3» را تنظیم نمایید. آون «۱» تا «۳» را نشان خواهد داد.

۲. برنامه‌های یک یا دومرحله‌ای مورد نیاز خود را تنظیم نمایید.

#### مثال :

**الف)** دکمه‌ی «MICROWAVE» (مایکروویو) را یک مرتبه فشار دهید و توان ۱۰۰٪ آن را انتخاب نمایید.

**ب)** برای تنظیم زمان پخت، اعداد «۱»، «۰»، «۰»، «۰» و «۰» را به ترتیب فشار دهید.

نمایش	تعداد دفعات فشار دادن	وزن (گرم)	فهرست
۱۵۰	یک مرتبه	۱۵۰	سبزیجات
۳۵۰	دو مرتبه	۳۵۰	
۵۰۰	سه مرتبه	۵۰۰	
۱۵۰	یک مرتبه	۱۵۰	ماهی
۲۵۰	دو مرتبه	۲۵۰	
۳۵۰	سه مرتبه	۳۵۰	
۴۵۰	چهار مرتبه	۴۵۰	
۶۵۰	پنج شنبه	۶۵۰	گوشت
۱۵۰	یک مرتبه	۱۵۰	
۳۰۰	دو مرتبه	۳۰۰	
۴۵۰	سه مرتبه	۴۵۰	
۶۰۰	چهار مرتبه	۶۰۰	پاستا
۵۰	یک مرتبه	۵۰ (با ۴۵۰ گرم آب سرد)	
۱۰۰	دو مرتبه	۱۰۰ (با ۸۰۰ گرم آب سرد)	
۱۵۰	سه مرتبه	۱۵۰ (با ۱۲۰۰ گرم آب سرد)	سیب زمینی
۱	یک مرتبه	۱ (تقریباً ۲۳۰ گرم)	
۲	دو مرتبه	۲ (تقریباً ۴۶۰ گرم)	
۳	سه مرتبه	۳ (تقریباً ۶۹۰ گرم)	سوپ
۲۰۰	یک مرتبه	۲۰۰ میلی لیتر	
۴۰۰	دو مرتبه	۴۰۰ میلی لیتر	
۶۰۰	سه مرتبه	۶۰۰ میلی لیتر	

۲. مقدار وزن را وارد کنید. (مقدار وزن باید بین ۱۰۰ تا ۲۰۰۰ گرم باشد)
۳. برای آغاز یخزدایی، «START/+30SEC./CONFIRM» را فشار دهید. نشانگرهای و چشمک خواهند زد و نماد «g» ناپدید خواهد شد.

### ۱.۱ یخزدایی گوشت چرخ شده

۱. دکمه‌ی «DEFROST» (یخزدایی) را سه مرتبه فشار دهید. آون «d-3» را نشان خواهد داد.
۲. مقدار وزن را وارد کنید. (مقدار وزن باید بین ۱۰۰ تا ۲۰۰۰ گرم باشد)
۳. برای آغاز یخزدایی، «START/+30SEC./CONFIRM» را فشار دهید. نشانگرهای و چشمک خواهند زد.

### ۱.۲ یخزدایی غذاهای دریایی

۱. دکمه‌ی «DEFROST» (یخزدایی) را چهار مرتبه فشار دهید. آون «d-4» را نشان خواهد داد.
۲. مقدار وزن را وارد کنید. (مقدار وزن باید بین ۱۰۰ تا ۲۰۰۰ گرم باشد)
۳. برای آغاز یخزدایی، «START/+30SEC./CONFIRM» را فشار دهید. نشانگرهای و چشمک خواهند زد.

### ۱.۳ پخت با فهرست خودکار

اعداد ۰ تا ۹ به ترتیب با ۱۰ موضوع گوناگون مرتبط هستند.

دکمه	پخت	دکمه	پخت	دکمه	پخت	دکمه	پخت
۱	سبزیجات	۴	پاستا	۷	جوجه سوخاری	۰	پیتزا
۲	ماهی	۵	سیبزمینی	۸	نان		
۳	گوشت	۶	سوپ	۹	کیک		

مثال: پخت سبزیجات به وزن ۳۵۰ گرم

۱. دکمه‌ی «VEGETABLE» (سبزیجات) را فشار دهید. و Auto روشن خواهد شد.
۲. برای انتخاب وزن، دکمه‌ی «VEGETABLE» را مجدداً فشار دهید. آون «۳۵۰» و «g» را نشان داده و Auto روشن خواهد شد.
۳. برای آغاز پخت، «START/+30SEC./CONFIRM» را فشار دهید. نماد «g» ناپدید خواهد شد، زمان بطور معکوس کم خواهد شد و نشانگرهای و چشمک خواهند زد.

نمایش	وزن (گرم)	فهرست
۱۵۰	۱۵۰	h-1 (گرم کردن مجدد بوپر خودکار)
۲۵۰	۲۵۰	
۳۵۰	۳۵۰	
۴۵۰	۴۵۰	
۶۰۰	۶۰۰	
۲۵۰	۲۵۰	h-2 (بشقاب غذا)
۳۵۰	۳۵۰	
۴۵۰	۴۵۰	
۱	۱ (تقریباً ۲۴۰ گرم)	h-3 (قهوه)
۲	۲ (تقریباً ۴۸۰ گرم)	
۳	۳ (تقریباً ۷۲۰ گرم)	
۱	۱ (تقریباً ۷۰ گرم)	h-4 (رولت)
۲	۲ (تقریباً ۱۴۰ گرم)	
۳	۳ (تقریباً ۲۱۰ گرم)	

### ۹. یخ‌زدایی با زمان

۱. دکمه‌ی «DEFROST» (یخ‌زدایی) را یکبار فشار دهید. آون «d-1» را نشان خواهد داد.

۲. مدت زمان پخت را وارد کنید. نشانگرهای  و  روشن خواهند شد. (بیشترین مقدار زمان ۹۹ دقیقه و ۹۹ ثانیه است)

۳. برای آغاز یخ‌زدایی، «START/+30SEC./CONFIRM» را فشار دهید. نشانگرهای  و  چشمک خواهند زد.

### ۱۰. یخ‌زدایی با وزن

۱. دکمه‌ی «DEFROST» (یخ‌زدایی) را دوبار فشار دهید. آون «d-2» را نشان خواهد داد.

## دستور العمل‌های فشار دادن دکمه‌ی «COMBINE»

دستورالعمل	صفحه‌ی نمایش	مایکروویو	گریل	همرفتی
۱	C-1	●		●
۲	C-2	●	●	
۳	C-3		●	●
۴	C-4	●	●	●

### ۷. زمان‌سنج آشپزی

۱. دکمه‌ی «CLOCK/KITCHEN TIMER» را دو مرتبه فشار دهید. LED، ۰۰:۰۰ را نمایش خواهد داد. اولین نماد ساعت چشمک می‌زند.
۲. برای وارد کردن ساعت زمان‌سنج، اعداد را فشار دهید. (بیشترین مقدار زمان ۹۹ دقیقه و ۹۹ ثانیه است)
۳. برای تأیید تنظیم‌ها، «START/+30SEC» (آغاز / افزایش ۳۰ ثانیه‌ای زمان) را فشار دهید.
۴. با فرارسیدن زمان، زنگ ۵ مرتبه به صدا در می‌آید و اگر ساعت تنظیم شده باشد، LED زمان جاری را نشان خواهد داد.





#### توجه :

۱. ساعت آشپزی با سیستم ساعت متفاوت است. زمان‌سنج آشپزی نوعی تایمر است.
۲. در حالت زمان‌سنج آشپزی، هیچ برنامه‌ای قابل تنظیم نیست.

### ۸. گرم کردن مجدد

۱. دکمه‌ی «REHEAT» (گرم کردن مجدد) را فشار دهید. «h-1» روی صفحه‌ی نمایش آون ظاهر شد و می‌درخشد و نشانگرهای «AUTO» (خودکار) روشن خواهند شد. «REHEAT» را چندین مرتبه فشار دهید و برنامه‌ی آشپزی مورد نیاز خود را انتخاب نمایید.
۲. برای آغاز پخت، «START/+30SEC./CONFIRM» را فشار دهید. «h-1» روی صفحه‌ی نمایش آون ظاهر شد.
۳. دکمه‌ی «REHEAT» (گرم کردن مجدد) را فشار دهید. آون عدد «۱۵۰» را نشان داده و نشانگرهای «AUTO» و «g» روشن خواهند شد. «REHEAT» را چندین مرتبه فشار دهید و برنامه‌ی آشپزی مورد نیاز خود را انتخاب نمایید.
۴. برای آغاز پخت، «START/+30SEC./CONFIRM» را فشار دهید.

## ۵. پخت با حالت انتقال حرارتی ( بدون عملکرد ازپیش گرم کردن )





۱. دکمه‌ی «CONVEC» (انتقال حرارتی) را یکبار فشار دهید. آون، «۱۴۰» را نشان می‌دهد. هم زمان، «C» و  روشن می‌شوند. ( دکمه‌ی «CONVEC» را چندین بار فشار دهید تا دما را انتخاب نمایید. )
۲. اعداد را برای انتخاب زمان پخت فشار دهید.
۳. برای آغاز پخت، «START/+30SEC./CONFIRM» را فشار دهید.  چشمک زده و «:» روشن خواهد شد.

### دستورالعمل‌های فشار دادن دکمه‌ی «CONVEC»

انتقال حرارتی	نمایش (درجه‌ی سانتی‌گراد)	دستورالعمل‌های فشار دادن
•	۱۴۰	۱
•	۱۵۰	۲
•	۱۶۰	۳
•	۱۷۰	۴
•	۱۸۰	۵
•	۱۹۰	۶
•	۲۰۰	۷
•	۲۱۰	۸
•	۲۲۰	۹
•	۲۳۰	۱۰

## ۶. پخت ترکیبی

**مثال:** اگر می‌خواهید از حالت ترکیبی (C-1) برای پخت به مدت ۴۰ دقیقه استفاده نمایید می‌توانید به شرح زیر عمل کنید:

۱. دکمه‌ی «COMBINE» را یکبار فشار دهید. آون «C-1» را نشان خواهد داد. هم زمان،  و  نیز روشن خواهند شد.
۲. اعداد «۴»، «۰»، «۰»، «۰» و «۰» را به ترتیب فشار دهید. آون «۴۰:۰۰» را نشان خواهد داد.
۳. برای آغاز پخت، «START/+30SEC./CONFIRM» را فشار دهید.  و  چشمک زده و «:» روشن خواهد شد.

### ۳. پخت با گریل

مثال: اگر می‌خواهید از ۱۰۰٪ توان برای پخت به مدت ۳۵ دقیقه استفاده نمایید. می‌توانید از آون به شرح زیر استفاده نمایید:

۱. دکمه‌ی «GRILL» را فشار دهید، آون «G-1» را نشان خواهد داد و در همان لحظه روشن می‌شود.

۲. اعداد «۳»، «۵»، «۰» و «۰» را به ترتیب فشار دهید. آون «۳۵:۰۰» را نشان خواهد داد.

۳. برای آغاز پخت، «START/+30SEC./CONFIRM» را فشار دهید. «:» روشن خواهد شد و نماد  چشمک خواهد زد.



**توجه:** با گذشتن نیمی از زمان گریل، دوبار صدایی از آون به گوش می‌رسد. این مسئله، طبیعی است. برای تاثیرگذاری بهتر گریل بر غذا، باید مواد غذایی را زیر و رو کرده و در را ببندید. و اگر اقدامی صورت نگیرد، آون به پخت ادامه می‌دهد.

### ۴. پخت با حالت انتقال حرارتی ( با عملکرد ازپیش گرم کردن)

۱. دکمه‌ی «CONVEC» (انتقال حرارتی) را یکبار فشار دهید. آون، «۱۴۰» را نشان می‌دهد. هم زمان، «C» و  روشن می‌شوند. ( دکمه‌ی «CONVEC» را چندین بار فشار دهید تا دما را انتخاب نمایید. )

۲. برای آغاز از پیش گرم کردن، «START/+30SEC./CONFIRM» را فشار دهید. با اتمام زمان از پیش گرم کردن، زنگ دو مرتبه به صدا در می‌آید و به شما یادآوری می‌کند که غذا را درون آون قرار دهید. دمای از پیش گرم کردن نشان داده شده و می‌درخشد.

۳. اعداد را برای انتخاب زمان پخت فشار دهید.

۴. برای آغاز پخت، «START/+30SEC./CONFIRM» را فشار دهید.



#### توجه:

**الف)** زمان پخت را نمی‌توان وارد کرد مگر اینکه زمان از پیش گرم کردن به پایان رسیده باشد. اگر آون به دمای لازم رسید، در باید باز بماند و زمان پخت وارد شود.

**ب)** اگر به مدت ۵ دقیقه زمان وارد نشود، آون از پیش گرم کردن را متوقف می‌کند. زنگ ۵ مرتبه به صدا در می‌آید و به حالت انتظار باز خواهد گشت.



**توجه:**

۱. اگر زمان تنظیم نشود، ساعت دستگاه کار نخواهد کرد.
۲. در حین فرآیند تنظیم زمان، اگر «STOP/CLEAR» (توقف / پاک کردن تنظیم) را فشار دهید، آون بطور خودکار به وضعیت قبلی باز خواهد گشت.

**۲. پخت با مایکروویو**

سطوح گوناگون توان مایکروویو و مدت زمان را تنظیم نمایید. ۵ سطح برای انتخاب در دسترس هستند. برای انتخاب توان، «MICROWAVE» را فشار داده و نگه دارید. مثال: اگر می‌خواهید از ۸۰٪ توان مایکروویو و به مدت ۱۰ دقیقه استفاده نمایید، می‌توانید همانند زیر عمل نمایید:

۱. «MICROWAVE» را یکبار فشار دهید. آون «P100» را نشان خواهد داد و نشانه‌ی روشن خواهد شد. 

۲. یکبار دیگر «MICROWAVE» را فشار دهید تا ۸۰٪ توان را انتخاب نمایید، آون «P80» را نشان خواهد داد.

۳. اعداد «۱»، «۰»، «۰»، «۰» و «۰» را به ترتیب فشار دهید. آون «۱۰:۰۰» را نشان خواهد داد.



**توجه:** زمان آشپزی متفاوت از سیستم ۱۲ ساعته است. تایمر آشپزی، یک زمان سنج است.

۴. برای آغاز پخت، «START/+30SEC./CONFIRM» (آغاز / افزایش ۳۰ ثانیه‌ای زمان / تأیید) را فشار دهید. «» روشن خواهد شد و نماد  چشمک خواهد زد.

**دستورالعمل‌های فشار دادن دکمه‌ی «MICROWAVE»**

فشار دادن دکمه‌ی مایکروویو	یک بار	دو بار	سه بار	چهار بار	پنج بار
توان مایکروویو	۱۰۰ درصد	۸۰ درصد	۵۰ درصد	۳۰ درصد	۱۰ درصد
نمایش	P100	P80	P50	P30	P10



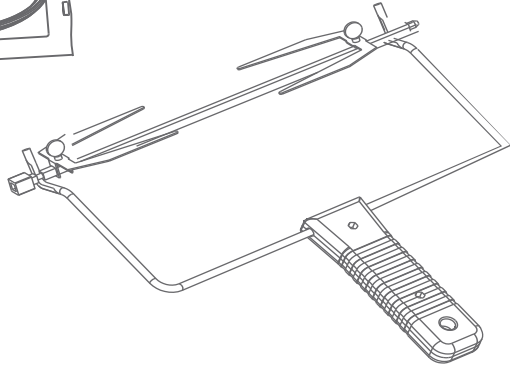
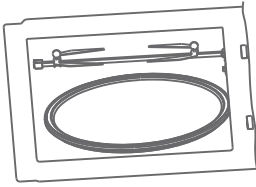

**هشدار:** استفاده از سیخ جوجه گردان در حالت پخت با مایکروویو ممنوع است.

**روش استفاده**

**۱. تنظیم زمان**

زمانی که مایکروویو به برق متصل می‌شود، آون «۰:۰۰» را نشان خواهد داد. زنگ، یکبار به صدا در می‌آید. زمان وارد شده باید بین ۰:۰۰ تا ۲۳:۵۹ باشد (۲۴ ساعته) یا

مثال: تنظیم ۱۲:۱۲

۱. «CLOCK/KITCHEN TIMER» (زمان‌سنج ساعت یا آشپزی) را یکبار در سیستم
۲. اعداد «۱»، «۲»، «۱» و «۲» را به ترتیب فشار دهید.
۳. برای اتمام تنظیم زمان، «CLOCK/KITCHEN TIMER» را فشار دهید. «:» چشمک خواهد زد و مقدار زمان، روشن خواهد شد.

پاؤن تان آسیب برساند.

۴. آون را به دور از رادیو و تلویزیون قرار دهید.

کار ریز موج‌ها ممکن است باعث ایجاد تداخل در گیرنده‌های رادیویی و تلویزیونی شود.

۵. دوشاخه‌ی آون را به پریزی خانگی و استاندارد بنزید. مطمئن شوید که ولتاژ و بسامد پریز برق منزلتان با ولتاژ و بسامد برق دستگاه یکی باشد.

**هشدار:** آون را بر روی آون گازی یا برقی یا امثال آنها قرار ندهید. اگر آون را در نزدیکی منابع گرمایی نصب کنید، ممکن است آسیب ببیند و ضمانت دستگاه از بین برود.



سطوح در دسترس دستگاه، در طی کارکردن آن، ممکن است بسیار داغ شوند.



### نصب سیخ جوجه‌گردان

پس از به‌سیخ کشیدن ماده‌ی غذایی، نخست باید اتصال شماره‌ی یک را وارد محور موتور گردان کرده‌اند. سپس اتصال شماره‌ی دوی سیخ را باید وارد حامل سیخ جوجه‌گردان، که در کنار محفظه‌ی پخت قرار دارد، نمود. موقعیتی نیمه‌گرد در وسط این حامل قرار دارد که غذا را می‌توان بر روی آن قرار داد.

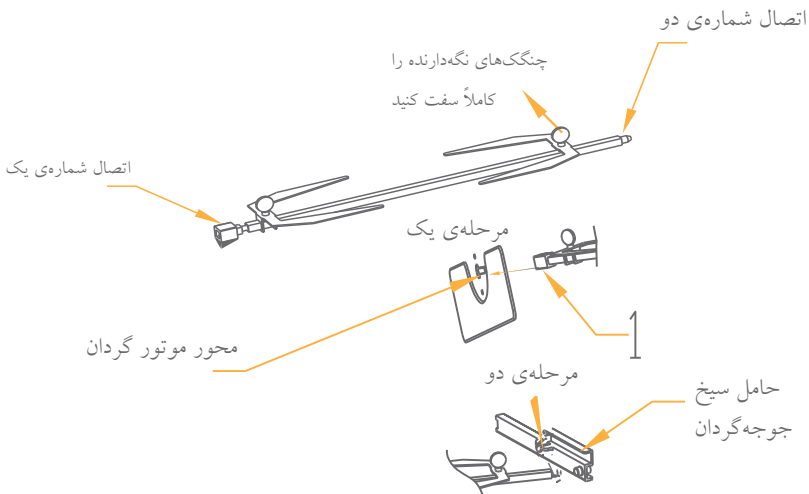

**الف)** هرگز سینی شیشه‌ای را بطور معکوس قرار ندهید. سینی شیشه‌ای نباید در جای خود در تنگنا باشد.

**ب)** صفحه‌گردان و حامل آن، هر دو باید همیشه در طی فرآیند پخت استفاده کرد.  
**پ)** همه‌ی مواد غذایی و ظروف آنها را همیشه باید برای پخت بر روی صفحه‌گردان گذاشت.

**ت)** اگر سینی شیشه‌ای یا حلقه‌ی آن ترک خورد یا شکست، با مرکز خدمات پس از فروش شرکت فلر تماس بگیرید.

### نصب بر روی سطح کار

همه‌ی موارد بسته‌بندی را از آون و اجزای آن جدا کنید. ببینید آون آسیب ندیده باشد و سالم و کامل باشد (مثلاً پریدگی یا شکستگی در آون) اگر آسیبی ملاحظه کردید، دستگاه را به کار نیندازید.

پوشش‌های محافظ روی سطح بدنه‌ی آون را جدا کنید. هرگز پوشش میکایی قهوه‌ای‌رنگ درون محفظه‌ی پخت آون را نکنید؛ این پوشش برای محافظت از مگنترون دستگاه است.

### نصب

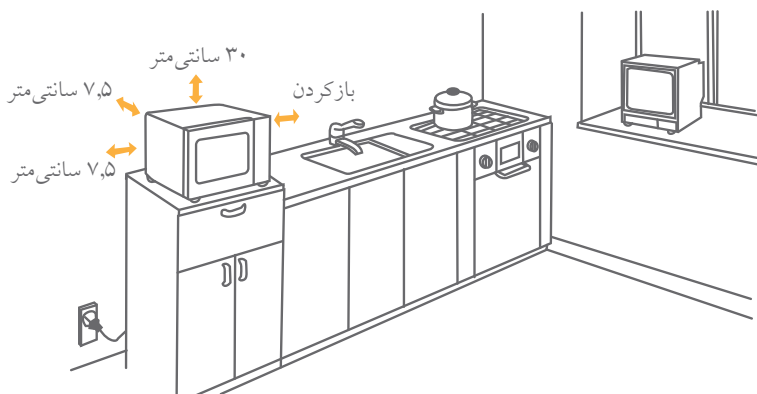

۱. سطح کاری را برگزینید که فضای کافی برای شبکه‌های ورودی/خروجی هوای مایکروویو باقی بگذارد.

فاصله‌ای دست‌کم ۷/۵ سانتی‌متری باید بین آون و دیوارهای کناری وجود داشته باشد.

۱. فاصله‌ای دست‌کم ۳۰ سانتی‌متری باید در بالای آون باشد.

۲. پایه‌های آون را جدا نکنید.

۳. مسدودکردن شبکه‌های ورودی و/خروجی هوای مایکروویو ممکن است به

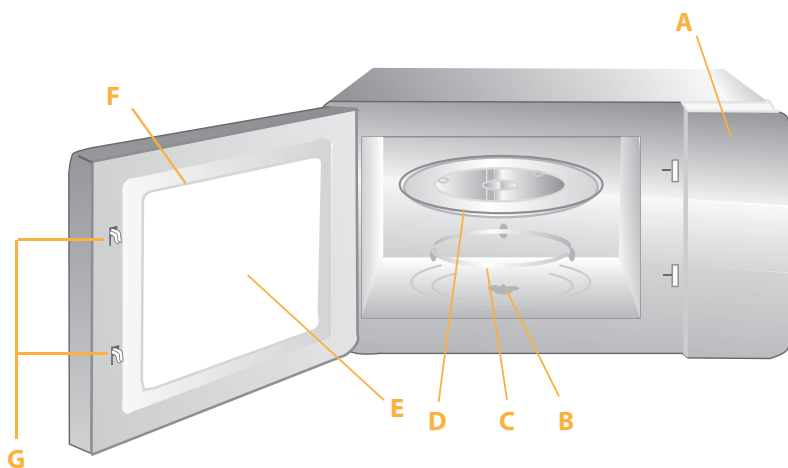

**E.** پنجره‌ی دید  
**F.** درِ آون  
**G.** سیستم چفت و بست ایمنی

**A.** صفحه‌ی کنترل  
**B.** محور صفحه‌گردان  
**C.** حامل صفحه‌گردان  
**D.** صفحه‌گردان (سینی) شیشه‌ای

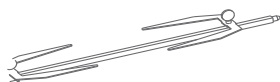

سیخ جوجه‌گردان

(تنها برای دستگاه‌های دارای عملکرد جوجه‌گردان)



پایه‌ی سیمی

(تنها برای دستگاه‌های دارای عملکرد گریل)

اگر در دستگاه هنگام عملکرد آن باز شد، آون را خاموش کنید.

### نصب صفحه‌ی گردان

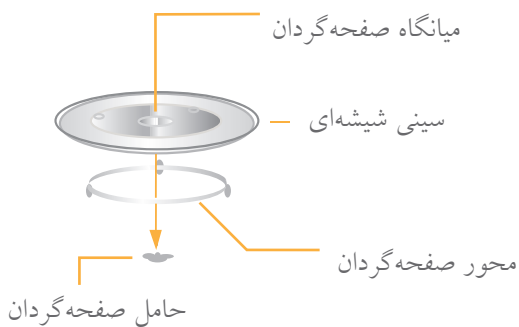

پوشش‌های پلاستیکی	تنها از نوع قابل مصرف در مایکروویو و برای پوشاندن سطح غذا و آبدار ماندن آن استفاده نمایید. اجازه ندهید پوشش، با سطح مواد غذایی تماس پیدا کند.
دماسنج	فقط از دماسنج‌های مناسب مایکروویو استفاده نمایید ( دماسنج‌های گوشت، شکلات و ...)
کاغذ مومی	از کاغذ مومی به عنوان پوششی برای جلوگیری از پراکنده شدن مواد غذایی و مرطوب ماندن غذا استفاده نمایید.

### مواردی که باید از آنها برای استفاده درون آون مایکروویو اجتناب نمود

موارد	ملاحظات
سینی آلومینیومی	ممکن است باعث ایجاد قوس الکتریکی و جرقه شود. مواد غذایی را از این نوع سینی‌ها به یک سینی مناسب برای آون مایکروویو منتقل کنید.
بسته‌ی مواد غذایی با دستگیره‌ی فلزی	ممکن است باعث ایجاد قوس الکتریکی و جرقه شود. مواد غذایی را از این نوع سینی‌ها به یک سینی مناسب برای آون مایکروویو منتقل کنید.
لوازم فلزی یا لوازم دارای قطعات فلزی	فلز، مانع از رسیدن امواج دستگاه به مواد غذایی می‌شود. قطعات فلزی ممکن است باعث ایجاد قوس الکتریکی و جرقه گردند.
گیره‌های فلزی	ممکن است باعث ایجاد قوس الکتریکی و آتش‌سوزی شود.
پاکت‌های کاغذی	ممکن است باعث آتش‌سوزی در آون شوند.
فوم پلاستیکی	فوم پلاستیکی ممکن است با رسیدن به دمای زیاد، ذوب شده و مواد غذایی درون دستگاه را آلوده کند.
لوازم چوبی	لوازم چوبی با قرار گرفتن در آون مایکروویو خشک شده و ممکن است ترک خورده یا بشکند.

### راه‌اندازی آون

#### اسامی قطعات و لوازم آون

آون و همه‌ی لوازم را از درون جعبه و محفظه‌ی آون خارج نمایید.

آون شما دارای لوازم زیر است:

سینی شیشه‌ای	یک عدد
حامل صفحه‌گردان	یک عدد
دفترچه‌ی راهنما	یک عدد

## مواردی که می‌توانید از آنها در آون مایکروویو استفاده نمایید

موارد	ملاحظات
فویل آلومینیومی	تنها برای پوشاندن سطح استفاده شود. تکه‌هایی کوچک و صاف می‌توانند برای پوششش دادن قسمت‌های نازک گوشت قرمز یا گوشت ماکیان استفاده شود و مانع از پخت بیش از حد آنها گردد. چنانچه فویل به دیواره‌های آون خیلی نزدیک باشد ممکن است باعث ایجاد جرقه گردد. فویل باید حداقل ۲/۵ سانتی‌متر از دیواره‌های آون دور باشد.
ظرف برای برشته‌کردن	از دستورالعمل‌های شرکت فلر پیروی نمایید. ته ظرف برشته‌سازی باید حداقل ۵ میلی‌متر بالاتر از سینی دوار باشد. استفاده‌ی غیر درست باعث شکسته‌شدن سینی دوار می‌شود.
ظرف غذاخوری	تنها از ظروفی استفاده نمایید که برای قرار گرفتن در مایکروویو ایمن باشند. از دستورالعمل‌های شرکت فلر پیروی نمایید. از ظروف ترک خورده یا شکسته استفاده نکنید.
ظروف شیشه‌ای مواد غذایی	همواره درپوش را بردارید. فقط تا زمانی آن را حرارت دهید که غذا، گرم شود (داغ نشود). بسیاری از ظروف شیشه‌ای مواد غذایی در برابر حرارت مقاوم نیستند و خواهند شکست.
ظروف بلورین	تنها از ظروف بلورین مقاوم در برابر حرارت آون استفاده نمایید. مطمئن شوید که هیچ جسم تیزنی فلزی روی آن وجود ندارد. از ظروف ترک‌خورده یا شکسته استفاده نکنید.
کیسه‌های طبخ غذا	از دستورالعمل‌های شرکت فلر پیروی نمایید. آن‌ها را با مواد فلزی نبنیدید. برای خارج شدن بخار، روی آن چند شکاف ایجاد نمایید.
بشقاب‌ها و فنجان‌های مقوایی	تنها به منظور طبخ یا گرم‌کردن مواد غذایی برای مدت زمان کوتاهی استفاده نمایید. در حین طبخ، آون را به حال خود رها نکنید.
کاغذ جاذب چربی	برای پوشاندن غذا به منظور گرم کردن مجدد و جذب چربی استفاده نمایید. با نظارت و در مدت زمان کوتاهی از آن استفاده نمایید.
کاغذ روغنی مخصوص سرخ کردن	به عنوان پوششی برای جلوگیری از ترشح مواد غذایی یا بسته نگه‌داشتن بخار استفاده نمایید.
ظروف و فنجان‌های پلاستیکی	تنها از نوع قابل مصرف در مایکروویو استفاده کنید. از دستورالعمل‌های شرکت فلر پیروی نمایید. این پلاستیک‌ها باید حتما دارای برچسب «Microwave Safe» (ایمن برای استفاده در مایکروویو) باشند. بعضی ظروف پلاستیکی، با گرم شدن غذا، نرم می‌شوند. در کیسه‌های مخصوص جوشاندن و کیسه‌های پلاستیکی که بسیار محکم بسته شده‌اند باید شکاف یا روزنه‌هایی ایجاد کرد.

## تمیزکاری

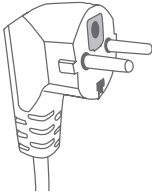

دوشاخه با پایه‌های  
استوانه ای

- مطمئن شوید که دوشاخه‌ی دستگاه را از پریز برق جدا نموده‌اید.
- با استفاده از یک پارچه‌ی نمناک و نرم، درون دستگاه را تمیز نمایید.
  - لوازم دستگاه را بطور معمول و با آب و مایع شوینده تمیز نمایید.
  - چارچوب در و قسمت درزگیر و قطعات مجاور، باید با یک پارچه‌ی نمناک و به دقت تمیز گردد.

## لوازم

### ⚠ احتیاط: خطر صدمه‌ی فردی

برای هر فرد، به جز افراد مرکز خدمات پس از فروش شرکت فلر، خطرناک خواهد بود که هرگونه اقدام یا فعالیت تعمیراتی را که شامل برداشتن پوشش دستگاه و قرار گرفتن در معرض امواج مایکروویو است، انجام دهد.

دستورالعمل‌های قسمت « مواردی که می‌توانید در آن مایکروویو استفاده نمایید » یا « مواردی که باید از آنها برای استفاده درون آن مایکروویو اجتناب نمود » را ببینید. ممکن است لوازم غیر فلزی وجود داشته باشند که استفاده‌ی آنها درون مایکروویو ایمن نباشد. چنانچه تردید دارید، می‌توانید آنها را طبق رویه‌ی زیر بیازمایید

### آزمودن لوازم:

- درون ظرفی که برای قرار دادن درون مایکروویو ایمن است ۱ فنجان آب سرد بریزید و درکنار وسیله‌ی مورد نظر خود بگذارید.
- با حداکثر توان و به مدت ۱ دقیقه آن را طبخ نمایید.
- وسيله را با احتیاط لمس کنید. چنانچه وسیله گرم شده، آن را برای آشپزی در مایکروویو استفاده نکنید.
- زمان پخت نباید از ۱ دقیقه بیشتر شود.

۳۱. برای تمیز کردن در شیشه‌های آون از مواد شوینده‌ی ساینده یا پاک‌کننده‌های فلزی برنده استفاده نکنید زیرا می‌توانند سطح را خراش داده و باعث شکسته شدن شیشه گردند.
۳۲. دستگاه در زمان استفاده داغ می‌گردد. بایستی مراقب بود و المنت‌های درونی آون را لمس نکرد.
۳۳. تنها از دماسنج پیشنهاد شده برای این دستگاه، استفاده نمایید. (برای آون‌هایی که دارای قابلیت استفاده از دمایاب را دارند.)
۳۴. سطح پستی دستگاه بهتر است که در برابر دیوار قرار گیرد.

کاهش خطر صدمه دیدن افراد و اتصال به زمین (ارت کردن)



### خطر برق‌گرفتگی

لمس کردن بعضی از اجزاء داخلی می‌تواند باعث ایجاد خطرات شدید فردی یا مرگ گردد. قطعات این دستگاه را جدا نکنید.

**خطر برق‌گرفتگی:** عدم استفاده‌ی مناسب از سیم اتصال به زمین ممکن است باعث برق‌گرفتگی شود. دوشاخه را به پریز برق متصل نکنید، مگر اینکه دستگاه به‌خوبی نصب و سیم ارت آن متصل شده باشد.



**هشدار**

این دستگاه باید به سیم اتصال به زمین نصب گردد (ارت شود). در زمان وقوع اتصال کوتاه در مدار الکتریکی، اتصال به زمین (ارت)، خطر برق‌گرفتگی را با یک رشته سیم برق اضطراری کاهش می‌دهد. این دستگاه به سیم برق ارت شده مجهز است. دوشاخه باید به پریز برقی که به‌طور مناسب نصب و ارت شده وصل گردد. چنانچه دستورالعمل‌های مربوط به ارت کردن را به‌طور کامل درک نکرده یا اینکه در ارت شدن دستگاه دچار تردید شدید، با مرکز خدمات پس از فروش شرکت فلر مشورت نمایید. اگر لازم است که از سیم برق بلند استفاده کنید، فقط از سیم برق ۳ رشته استفاده نمایید.

۱. برای این دستگاه، سیم برق کوتاهی فراهم شده تا خطرات ناشی از درهم پیچیدن یا لغزیدن سیم بلندتر را کاهش دهد.

۲. چنانچه سیم برق بلندتری استفاده می‌شود:

**الف) بایستی درجه‌ی الکتریکی سیم برق بلند، حداقل به اندازه‌ی درجه‌ی الکتریکی سیم دستگاه باشد.**

**ب) سیم برق بلند باید ارت شده و ۳ رشته باشد.**

**پ) سیم برق بلند بایستی مرتب باشد تا روی پیشخوان یا سطح میز پخش نشود و ناخواسته، توسط کودکان کشیده یا لغزیده نگردد.**



- یا حتی پس از اتمام کار مایکروویو گرم نمود زیرا ممکن است منفجر شوند.
- ۱۵.** از این دستگاه تنها برای مقاصد ذکر شده در دفترچه‌ی راهنما استفاده نمایید. از مواد شیمیایی خورنده یا بخار گازها در این دستگاه استفاده نکنید. این دستگاه مختص گرم نمودن است و برای مصارف آزمایشگاهی یا صنعتی طراحی نشده است.
- ۱۶.** چنانچه سیم برق دستگاه آسیب دید، بایستی توسط مرکز خدمات پس از فروش شرکت فلر تعویض شود تا از بروز خطر اجتناب گردد.
- ۱۷.** از این دستگاه در فضای باز استفاده نکنید.
- ۱۸.** از این دستگاه در نزدیکی آب، در مکانی نمناک یا در نزدیکی استخر استفاده نکنید.
- ۱۹.** در زمان عملکرد دستگاه، دمای سطوح در دسترس می‌تواند زیاد باشد. سیم برق را از سطوح داغ دور نگه دارید و روی آن را با چیزی نپوشانید.
- ۲۰.** اجازه ندهید سیم برق از لبه‌ی میز یا پیشخوان آویزان گردد.
- ۲۱.** عدم نگهداری آن در شرایط پاکیزه، ممکن است باعث از بین رفتن سطح دستگاه، اثرگذاری معکوس در طول عمر دستگاه و بروز نتیجه‌ای خطرناک شود.
- ۲۲.** محتویات شیشه شیر کودک و شیشه‌ی غذای کودکان را باید پیش از استفاده مخلوط کرده و دمای آن را کنترل نمود تا باعث سوختن دهان کودک نشود.
- ۲۳.** گرم کردن مایعات با مایکروویو، باعث می‌شود مایعات پس از بیرون آورده شدن از دستگاه، درحالی‌که ظاهراً گرم به نظر نمی‌آیند، ناگهان به‌جوش آیند. بنابراین در زمان حمل کردن آنها مراقب باشید.
- ۲۴.** این دستگاه برای استفاده توسط افراد (یا کودکان) معلول، ناتوان ذهنی یا حسی و فاقد تجربه و دانش مناسب نیست؛ مگر آنکه توسط فرد دیگری که مسئول ایمنی آنهاست تحت نظر قرار گرفته یا آموزش ببینند.
- ۲۵.** کودکان بایستی تحت نظارت قرار گیرند تا اطمینان حاصل شود که با دستگاه بازی نمی‌کنند.
- ۲۶.** آن مایکروویو نبایستی درون قفسه‌ی آشپزخانه قرار گیرد، مگر اینکه دستگاه در کابینت آزمایش گردد.
- ۲۷.** این دستگاه‌ها به منظور عملکرد با یک زمان‌سنج خارجی یا سامانه‌ی کنترل از راه دور مجزا ساخته نشده‌اند.



**۲۸. هشدار:** به منظور اجتناب از خطر برق‌گرفتگی احتمالی، اطمینان حاصل کنید که دستگاه پیش از تعویض لامپ، خاموش است.

- ۲۹.** در زمان استفاده، قطعات در دسترس ممکن است داغ شوند. کودکان بایستی از دستگاه دور نگه داشته شوند.
- برای تمیزکاری دستگاه نمی‌توان از بخارشوی استفاده نمود.
- ۳۰.** سطح کشوی ذخیره‌سازی می‌تواند داغ گردد.

**هشدار**

در زمان استفاده از دستگاه و به منظور کاهش خطرات آتش سوزی، برق گرفتگی، صدمات شخصی یا قرار گرفتن در معرض امواج دستگاه، اقدامات پیشگیرانه و مقدماتی زیر را انجام دهید:

۱. **هشدار:** نباید مایعات و سایر مواد غذایی در ظروف در بسته حرارت داده شوند زیرا ممکن است منفجر شوند.
۲. **هشدار:** برای هر کس، بجز افراد متخصص مرکز خدمات پس از فروش شرکت فلر، بازکردن پوشش محافظ امواج دستگاه امری خطرناک خواهد بود.
۳. **هشدار:** تنها زمانی به کودکان اجازه دهید بدون نظارت شما با دستگاه کار کنند که آموزش‌های کافی به آنها داده شده باشد، چنانکه کودک بتواند بطور ایمن با دستگاه کار کرده و متوجه خطرات ناشی از استفاده‌ی نامناسب باشد.
۴. **هشدار:** زمانی که دستگاه در حالت ترکیبی مورد استفاده است، به دلیل دمای ایجاد شده، کودکان بایستی تحت نظارت والدین از آن استفاده نمایند. (فقط در مدل گریل)



۵. تنها از لوازمی که برای بکاربردن در آون مایکروویو مناسب‌اند، استفاده نمایید.
۶. آون بایستی بطور منظم تمیز شده و تمام پسماندهای مواد غذایی را از آن خارج نمود.
۷. **مطالب قسمت « اقدامات پیش‌گیرانه برای اجتناب از قرارگرفتن در معرض امواج دستگاه » را مطالعه و اجرا نمایید.**
۸. در زمان گرم کردن مواد غذایی در ظروف پلاستیکی یا کاغذی، آون را بطور کامل مورد نظارت قرار دهید زیرا احتمال مشتعل شدن آنها وجود دارد.
۹. چنانچه هر گونه دودی مشاهده شد، دستگاه را خاموش نموده و دوشاخه را از پریز برق جدا نمایید. در دستگاه را بسته نگه دارید تا شعله فروکش کند.
۱۰. غذا را بیش از حد، طبخ نکنید.
۱۱. از محفظه‌ی آون برای ذخیره کردن چیزی استفاده نکنید. اقلامی مانند نان، شیرینی و ... را درون آون نگهداری نکنید.
۱۲. پیش از قرار دادن ظروف پلاستیکی یا کاغذی درون آون، بندهای پیچیده شده یا دستگیره‌های فلزی را از آنها جدا نمایید.
۱۳. آون را تنها مطابق با دستورالعمل موجود در این دفترچه‌ی راهنما، نصب نمایید.
۱۴. تخم‌مرغ‌هایی که با پوست هستند یا کامل پخته شده‌اند را نباید در آون مایکروویو،

## MW 390

پیش از استفاده، لطفاً دفترچه‌ی راهنما را به دقت بخوانید.  
این دستگاه فقط برای استفاده‌ی خانگی است.

## اقدامات پیش‌گیرانه برای اجتناب از قرارگرفتن در معرض امواج دستگاه

**الف)** دستگاه را با در باز به کار نیندازید زیرا این امر ممکن است باعث قرار گرفتن در معرض امواج زیان‌بار آن شود. به هیچ‌وجه به نقاط اتصال ایمنی قطعات آسیب نرسانده و آنها را نشکند.

**ب)** چیزی بین قسمت جلویی آون و در آن قرار ندهید و مانع از انباشته‌شدن آلودگی یا بازمانده‌ی مواد شوینده روی سطوح درزگیر شوید.



**پ) هشدار:** چنانچه در یا درزگیرهای آن آسیب دید، نباید از دستگاه استفاده کرد مگر اینکه توسط مرکز خدمات پس از فروش شرکت فلر تعمیر گردد.

## ضمیمه

چنانچه دستگاه و لوازم آن تمیز نباشند، سطح آن از بین رفته و بر طول عمر دستگاه و لوازم آن اثر گذاشته و منجر به ایجاد شرایط خطرناک می‌گردد.

## مشخصات فنی دستگاه

ولتاژ/فرکانس: ..... ۲۳۰ ولت/۶۰-۵۰ هرتز  
توان ورودی (مایکروویو): ..... ۱۴۵۰ وات  
توان خروجی (مایکروویو): ..... ۹۰۰ وات  
توان انتقال حرارتی ..... ۲۵۰۰ وات  
توان ورودی (گریل): ..... ۱۱۰۰ وات  
ظرفیت آون: ..... ۳۰ لیتر  
قطر صفحه گردان: ..... ۳۱۵ میلی‌متر  
ابعاد: ..... ۵۲۰×۴۹۵×۳۲۶ میلی‌متر  
وزن خالص: ..... حدود ۱۸,۳ کیلوگرم

**Feller** Germany



MW 390 FS



مايکروویو آون