

Germany  
**Feller**



RC 71/92/97 SD

**Rice  
Cooker**

Before operating this unit, Please read the instruction manual carefully.  
This product is for household use only.

## PRODUCT SPECIFICATION

Model	RC71	RC92	RCL 97
Rated Voltage	220V ~ 50 Hz		
Rated Power	700 W	800 W	900 W
Control Method	Micro-computer		
Weight	3.6 Kg	4.4 Kg	4.6 Kg
Inner Pot Capacity	1 L	1.5 L	1.8 L
Power Cord	1 m		
Cup Capacity	1 ~ 6	2 ~ 10	2 ~ 12
Outer Dimension (mm)	374×276×235	253×294×398	272×294×398

## ACCESSORIES

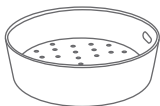

Steam Cooking Container



Spatula Holder



Soup Ladle



Measuring Cup



Spatula



Power Cord

## COMPONENT

Outer Lid

Inner Pot

Open Button

Control Panel

Main Body

Seal Ring

Aluminium Inner Lid

Steam Vent

Handle

Spatula

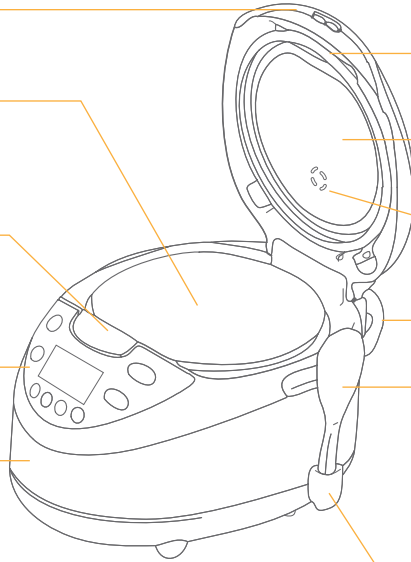

Spatula Holder

To install and detach the spatula holder, please follow the brief illustration.



## CONTROL PANEL

"Keep Warm"  
Key

"Off" Key

"Pre-set" Key

"Hour" Key

"Start/Reheat"  
Key

"Menu" Key

"Time" Key

"Minute" Key

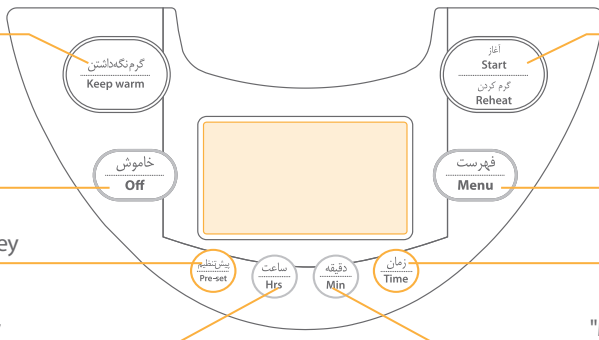

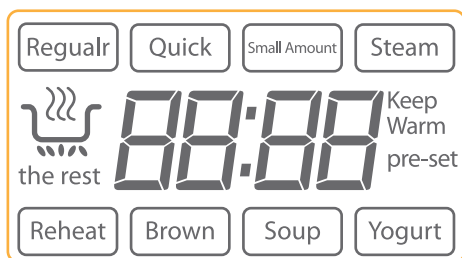

## LCD

1. When plug off, the LCD displays time.
2. Plug in, the LCD displays time and it acquiesced select regular function.

## LCD color display status

1. When adjusting clock, LCD display yellow;
2. In waiting time, LCD display seven color cycling for 30s;
3. In per-set mode, LCD display blue;
4. In regular,quick, small amount, brown and steam function, LCD display red; In reheat function, LCD display white; In soup function, LCD display purple; In yogurt function, LCD display cyan;In keep warm mode, LCD display green.

## “Menu”key

1. Plug in, press“Menu”key to select various functions;
2. The functions circulate as follows:



## “Start/Reheat”key

1. Plug in, select the desired function, then press“START/REHEAT”key to enter corresponding working process.
2. When in waiting mode, press“START/REHEAT”key twice to enter reheating function directly.
3. When time has been set, press this key, the cooker start to time, and the LCD displays present time.

### **“Time”key**

1. When selecting steam, yogurt and soup functions, you can press“TIME”key to set the cooking time, the other functions can not set cooking time, the LCD displays default cooking time.
2. **Steam:** the default cooking time is 15 minutes, the minimum time is 10 minutes, the maximum time is 1 hour.
3. **Yogurt:** the default cooking time is 3 hours, the minimum time is 3 hours, the maximum time is 6 hours.
4. **Soup:** the default cooking time is 1 hour, the minimum time is 30 minutes, the maximum time is 4 hours.
5. During heating process, you can press“TIME”key to view the rest cooking time, when release it, it will return to display present time.

### **“Pre-set”key**

1. Only regular, quick, small amount, steam, soup and reheat functions can choose “PRE-SET”key, yogurt and brown function can not choose“PRE-SET”key.
2. Setting time is end time.
3. When in steam, or soup function, you must press“Time”key to set the cooking time, then press“PRE-SET”key to set the ending time of cooking.

### **“Hour”and“Minute”key**

1. **Adjust:** when in waiting mode, press“HRS”or“MIN”key for more than 1 second, time on the LCD will flash, you press“HRS”and“MIN”key to adjust present time. Time will be confirmed automatically if you do not press any key for 5 seconds after setting the time.
2. **Preset:** after selecting Pre-set function, then press“HRS”key and“MIN”key to set cooking finished time.
3. **Time:** after selecting Time function, then press“HRS”key and“MIN”key to set cooking time.

### **“Keep warm”key**

1. When in waiting mode, press this key to enter keep warm mode.
2. After all the functions complete, it will enter keep warm mode automatically. The right of LCD displays keep warm, the middle displays keep warm time, and it starts to time with 0h.

### **“Off”key**

When in function selection mode, working mode, or keep warm mode, press this key to cancel all setting, and return to waiting mode.

If the clock is not correct, please adjust it according to the following steps. For example: to adjust the present time 9:40

1. When in waiting mode, press "HRS" or "MIN" key for more than 1 second, time on the LCD will flash.

2. Every time you press "HRS" key, it will increase one hour, and circulate like this:

0→1→2 →→→0→1→23 ; Hold down the "HRS" key, hour value will increase progressively until the number displays 9.

3. Every time you press "MIN" key, it will increase one minutes, and circulate like this:

00→01→02→03 →→→59→00 ; Hold down the "MIN" key, minute value will increase progressively until the number displays 40.

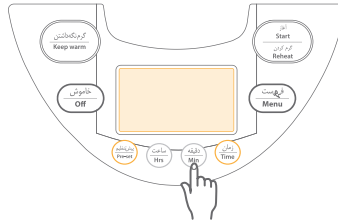

4. Not press any key, the time will be confirmed after 5 seconds flash, it indicates that the clock has been adjusted.

### Note:

- 1) You must adjust the time after you insert the plug, and in the waiting mode.
- 2) After the time has been adjust, you can also press "START/ REHEAT" key to confirm.



Feller micro-computer cubic rice cooker adopts the most advanced Fuzzy Logic Control for optimum cooking. Supervise temperature and water level automatically and heat by fuzzy logic control to make the rice taste soft and tasty. This cooker combines multi-functions including regular, quick, small amount, steam, yogurt, soup, brown, reheat and keep warm. It is an easy and ideal appliance for modern kitchen.

## OPERATION

**1.** Measure rice with measuring cup One measuring cup is 0.18L(about 150g).

Rinse rice with other container never use inner pot avoid risk of damage of non-stick coating or deformation.



**2.** Pour rice into inner pot, and add water to appropriate scale on the inner side.

Adjust water level for your preference and never exceed the maximum scale.

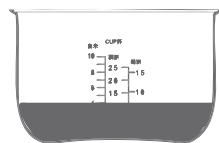

**3.** Clean and dry the inner pot, and then put it back into the main body, gently turn it to left and right to ensure its proper contact with the heat plate. No foreign matter exists between inner pot and heating plate.

Put rice in the inner pot evenly, not pile it up.



**4.** Install the aluminum lid and cover the outer lid Make sure the aluminum lid is closed. please click shut upper lid.

Make sure the upper lid is completely closed, lest it affects cooking.



**5.** Correctly plug power cord to cooker outlet and plug the other end.

Connect to power source, and the screen displays the present time and it acquiesced select regular function, enter waiting mode.

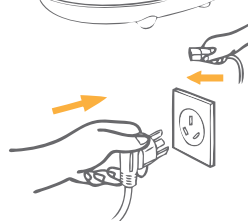

1. Press “MENU” key to select the desired cooking function, the LCD displays corresponding function.

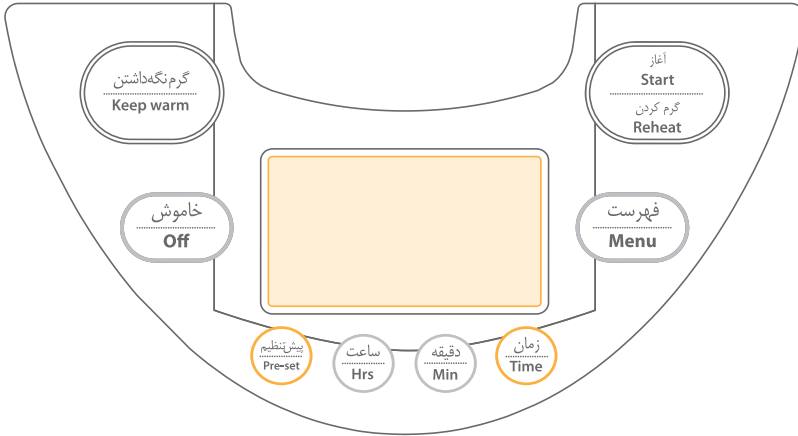

The difference of three cooking rice mode

**Regular:** It is suitable for different amount of rice, and all will have ideal effect. Large amount of rice is recommend.

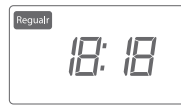

**Quick:** It is designed to meet speedy cooking need. Small or medium amount of rice is recommended.



**Small amount:** It is suitable for small household use. Small amount of rice is recommended.



2. Press “START/REHEAT” key to enter corresponding working process, the left of LCD displays heating symbol “☹” and present time.

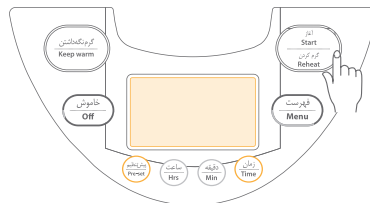



- When entering into braise rice mode, the LCD display the finished time and count down;
- The braise rice time of various functions is as follow (just for reference)

Function	Time
Regular	13-15 minutes
Quick	10 minutes
Small amount	13 minutes

3. When cooking process is finished, it will enter keep warm mode automatically.

To prevent rice become lumpy, loosen the rice within 30 minutes.

4. After finishing, press“OFF”key to enter waiting mode, then unplug the rice cooker to switch it off.

- When stopping keep warm, you must press“OFF”key to let the cooker in waiting mode, then remove the plug.
- The table below shows the cooking time in each function (just for reference)

Function	Regular	Quick	Small amount
Time(minutes)	40-50	30-40	30-40



**Note:** The actual cooking time may vary depending on voltage, amount of water, amount of rice, room temperature, water temperature, and types of rice.

## SOUP/PORRIDGE

1. Preparation is done.

Add water to corresponding scale.

2. Connect to power source, press “MENU” key to select soup function.

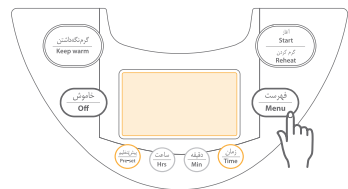

3. Press TIME key to set the desired cooking time, the default cooking time of 1 hours is displayed.

Press the HRS and/or MIN buttons to set the desired time. You can set any time between 30 minutes and 4 hours .

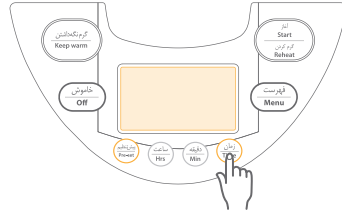

4. Press START/REHEAT key to start the soup cooking process.

5. When soup is finished, it will enter keep warm mode automatically.

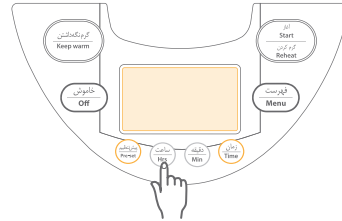

**Note:** when cooking soup, you can press “TIME” and “HRS” “MIN” key to adjust cooking time: soup(30 minutes-4 hours); the cooking time of soup is the whole working time.



## YOGURT

1. Pour warm milk and yogurt mixture into the inner pot.

2. Connect to power source, press “MENU”key to select yogurt function.

3. Press TIME key to set the desired cooking time, the default cooking time of 3 hours is displayed. Press the HRS and/or MIN buttons to set the desired time. You can set any time between 3 hours and 6 hours .

4. Press START/REHEAT key to start the yogurt cooking process.

5. When the cooking process is finished, press the open button to open the lid.

6. Press OFF key to enter waiting mode or unplug the rice cooker to switch it off.

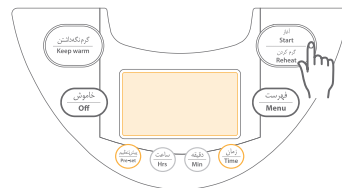
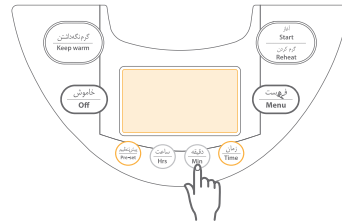

## STEAM

1. Preparation is done.
2. Connect to power source, press "MENU" key to select steam function.
3. Press "START/REHEAT" key to enter steam working process, the left of LCD displays heating symbol "☁️" and present time.
  - Press "TIME" key during steaming process, the LCD display the rest working time. When release it, the LCD return to displays present time.
4. When steaming is finished, it will enter keep warm process automatically.

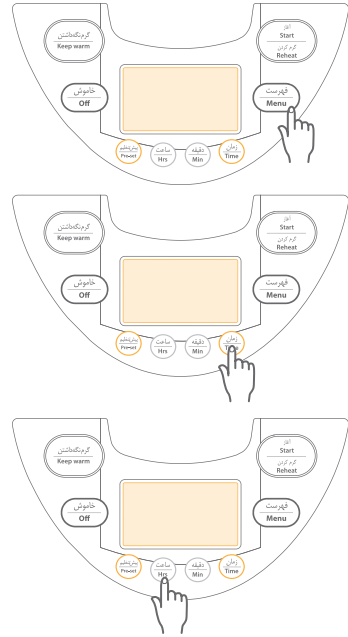

Note: You can press "TIME" and "HRS" "MIN" key to set the desired steaming time, the default steaming time is 15 minutes, you can set any time between 10 minutes and 1 hour, every time you press "MIN" key, it will increase 1 minute. The steaming time is the whole working time.

## BROWN

1. Preparation is done.
2. Connect to power source, press "MENU" key to select brown function.
3. Press "START/REHEAT" key to enter brown working process, the left of LCD displays heating symbol "☁️" and present time.
4. When the buzzer sounds, you can see the cooking results or pour desired vegetable in the pot. then close the lid.

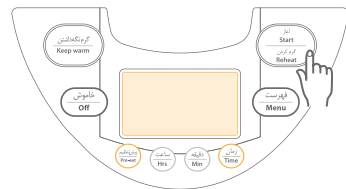

**NOTE:** The buzzer sound does not mean end of brown cooking. You must wait until the cooker automatically enter into the "Keep-warm".

**5.** After this step, the cooking time is finished . open the lid and enjoy the brown rice.

**Note:** when cooking soup, you can press "TIME" and "HRS" "MIN" key to adjust cooking time:  
 soup(30 minutes-4 hours); the cooking time of soup is the whole working time.



Amount of rice	Model
Below or equal to 3 measuring cups	RC 71
Below or equal to 4 measuring cups	RC 92
Below or equal to 5 measuring cups	RC 97

**REHEATING**

1. Place cold rice in inner pot, and stir it up.
2. Connect to power source, press "MENU" key to select reheat function.
3. Press "START/REHEAT" key to enter reheating working process, the left side of LCD displays heating symbol "🔥", and the middle displays minutes count down.
4. When reheating process is finished, the cooker will enter keep warm mode automatically.

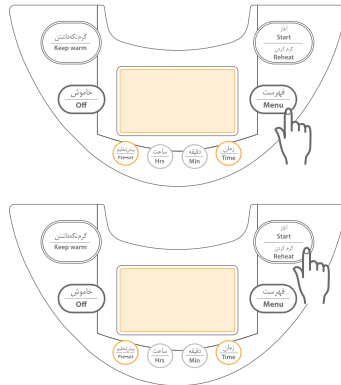

1. Before heating up, add some water onto the rice to make the rice less dry.
2. Make sure the rice is loosened up. If lumpy, it may cause rice burned or agglomerated.
3. After heating finished, loosen up the rice again to make it less likely to harden.
4. If repeatedly use cold rice reheating, it may lead to rice burned or stuck together.
5. If too much rice, heating may not be thoroughly. Please check the following chart for reference.



Amount of rice	Model
Below or equal to 3 measuring cups	RC 71
Below or equal to 4 measuring cups	RC 92
Below or equal to 5 measuring cups	RC 97

## KEEP WARM

1. Preparation is done.
2. Connect to power source, press "KEEP WARM" key to enter keep warm process, the right side of LCD displays keep warm word, the middle displays keep warm time, and it will start to time with 0h.

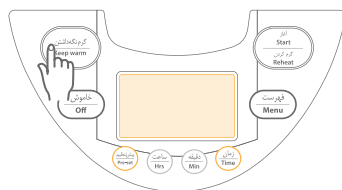

### Keep warm cautions:

- 1) To prevent rice become dry and lump, please loosen up the rice and close the lid firmly.
- 2) Keep warm never exceed 12 hours, never keep warm the cold rice longer time.
- 3) Please cut off the power when stopping keep warm.

### About inner pot

1. To avoid damaging inner coating, using attached scoop rather than other accessory.
2. Don't clean with vinegar lest corrosion
3. When long time using, some coating may fall off. And it is no harm for your health and safe use.

## PRESET

Regular, quick, small amount, steam, soup, reheat functions can choose preset function, you can use it to set the ending time of cooking. Brown and yogurt functions can not choose the preset function.

The preset time is within 24 hours.

**For example:** to finish cooking at 11:30 (Quick cooking)

1. Preparation is done.

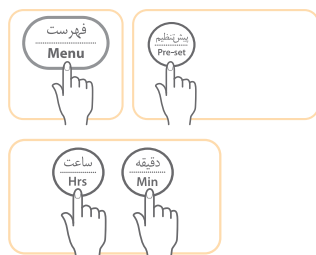

2. Connect to power source, press "MENU" key to select quick function.
3. Press "PRE-SET" key to set the finished time of cooking.



- "Pre-set" word on the right of LCD flash.
- The LCD display the default finished time of this function.
- 4. Press "HRS" "MIN" key to adjust finished time to 11:30. "HRS" key in the unit of 1 hour, "MIN" key in the unit of 1 minute increase.
- 5. Press "START/REHEAT" key, the right side of LCD displays "pre-set" word, and the word switch from flash to light up, the LCD display present time.

The cooker start to time, and when timing to the set time, the LCD does not display "pre-set" word, the cooker start to heat, enter into cooking process of selected function.

Function	The beginning of heating time
Regular	minutes before the set finished time 60
Quick/small amount	minutes before the set finished time 50
Steam/soup	Before the set cooking time

You can press "PRE-SET" key to view the set preset time during timing process, it will return to display present time after 5 seconds.

If the preset time is shorter than the required total cooking time of the selected function, press "START/REHEAT" key, the cooker start to heat immediately.

### DEALING WITH POWER CUT

Power off	More than two hours	Less than two hours
Pre-set	Continue to time if it does not arrive at the set time	E5 error will occur, press "Off" key to enter waiting mode, then reset the time.
	Start to cook immediately, if it is over the set time.	
Reheating	Continue to cook	
Keep warm	Continue to keep warm	

- Long time power off will affect cooking effect.
- If the battery is out of power ,you should adjust the time after it is electrified.

## WARNING

1. Do not share with other electric appliance with multi-socket.



2. Do not put the cooker in damp or unsteady place.

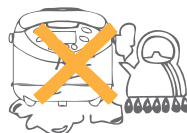

Keep away from fire or heat source.

3. Do not heat inner pot on fire directly.



4. Put cooker out of the reach of children otherwise



may cause hazard by wrong operation.

5. Keep face and hand away from hot steam outlet on upper lid lest scald.

6. Do not immerse cooker in water or other liquid for safety consideration.

7. Do not cover steam outlet with cloth lest upper lid deformation or color change.

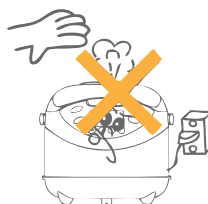

8. Power cord should not be subjected to twisting

and knitting. When plug off, take hold of plug instead of cord.

If the supply cord is damaged, please replace it with specialized cord rather than other cord.

9. Do not cook acid alkaline food or alike substance lest corrode inner pot.

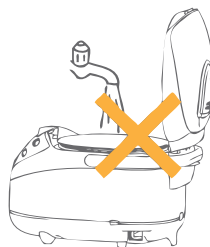

10. Avoid damaging inner coating ,use attach accessory but do not put any other accessories in the pot. Clean with damp sponge or soft scouring pad with mild detergent.

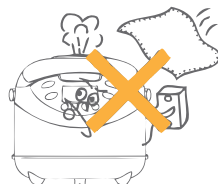

As a long time use ,interior coating may fell a little , no harm for your health safe for use.

11. Turn off when not in use.

12. Whenever "E5" shown on the screen, press "OFF" key to be in waiting mode and then reset again.



## STEAM VALVE

Disassemble steam valve (as illustrated of solid arrow)

1. Remove the steam valve from outer lid.

2. Press steam valve seat according to the direction of arrow, turn the slip buckle of the steam lid so that the slip buckle turns on the buckle.

3. Then open upwards the steam valve seat to detach the steam lid and valve seat.

4. Remove the steam seal from groove and clean it. Do not twist and pull.

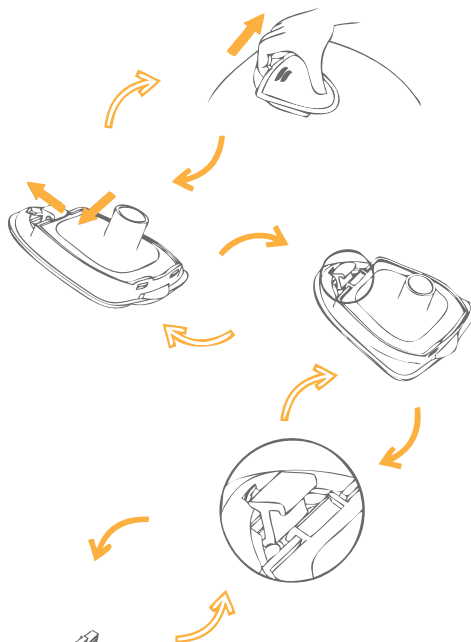

**Install steam valve (as illustrated of hollow arrow)**

1. Put the steam seal into groove according to the correct direction, do not twist.

2. The steam lid is installed on the steam valve seat.

3. Press steam valve seat with hand, turn the slip buckle to the buckling position with the other hand. The steam lid is buckled until click sound.

4. Correctly insert valve into valve hole on the upper lid.

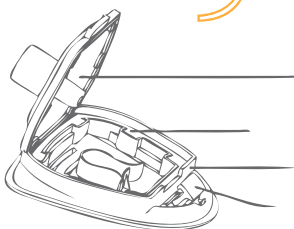



## CLEANING METHODS

### 1. Aluminum inner lid

- 1) Take apart: press the buckle with "1" arrow place, take down the lid toward "2" arrow direction and clean it.
- 2) Mount: insert the "1" arrow direction of buckle into hole on the button lid and press the "2" arrow direction of buckle.



### 2. Inner pot, steamer

- Take out inner pot and steamer, wash it with clean water and detergent, then dry it with soft cloth.  
Forbid to wash inner pot with metal brush or through brush to prevent damaging interior coating.
- Grains of rice and other foreign matters may cling to the heat plate, wipe them off with 320# sand paper and clean with soft dry cloth to make sure that inner pot can adequately contact with heat plate.

## REPLACEMENT OF BATTERY

Please install the battery first before using the cooker. If the cooker does not connect to power, the LCD does not display or display faintly, please replace the battery. Please use two 1.5v 7 number battery, the method of installation is as follow:

1. Unplug the cooker, take out of the inner pot and steam valve, reverse the cooker, and place it on the desk with soft cloth on it.
2. Open the battery lid on the bottom of body.
3. Install the new battery, and pay attention to the polarity of the battery (+ and -).
4. Close the battery lid.

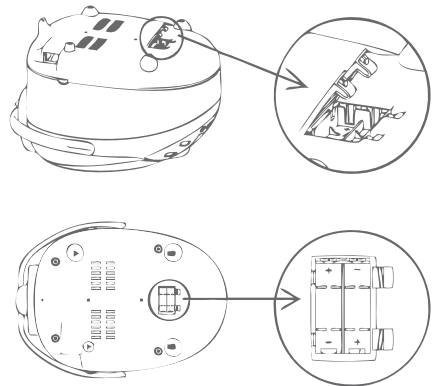

Caution: The battery used in the cooker may contain some material that will cause pollution to environment. So please take the battery out of the cooker first before throwing away, then dispose the waste battery safely. At the same time, if you do not use the cooker for a long time, you must take the battery out of the cooker.



## CLEAN AND MAINTENANCE

Unplug from outlet and allow to cool before cleaning.

Must clean the cooker with the home washing detergent when finished cooking.

If not, it can emanate peculiar smell.

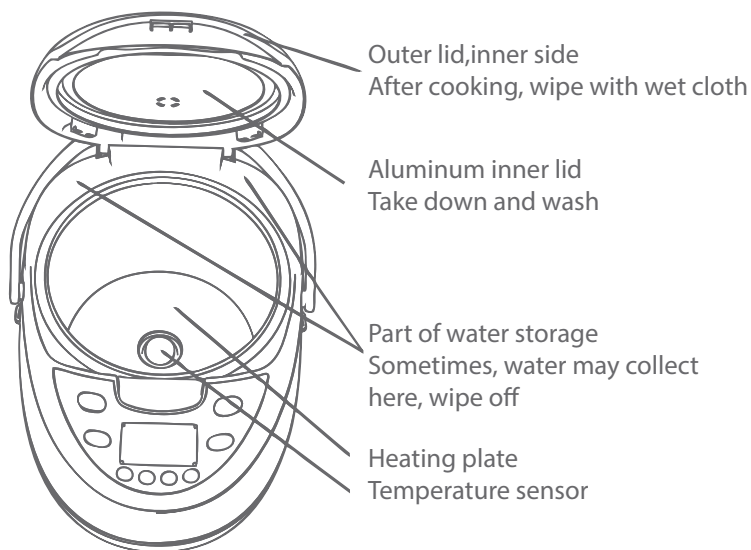

If rice cling to these places, may affect the rice cooking, wipe it with 320# sand paper and soft dry cloth

## MALFUNCTION AND SOLUTION

Malfunction		Cause	Solution
Indicator failure	Plate doesn't heat up	<ol style="list-style-type: none"> <li>1. Circuit power disconnect</li> <li>2. Circuit board failure</li> <li>3. Circuit board conductor broke</li> <li>4. Main circuit board failure</li> </ol>	<ol style="list-style-type: none"> <li>1. Check switch, socket, fuse, power conductor no failure, plug in place</li> <li>2. Send to after Sele Service center of Feller</li> </ol>
	Plate heat up	Main circuit board failure	Send to after Sele Service center of Feller
Indicator work	Plate doesn't heat up	<ol style="list-style-type: none"> <li>1. Main temperature control failure</li> <li>2. Heating plate components burned up</li> <li>3. Circuit conductor partly broken</li> <li>4. Circuit board failure</li> </ol>	Send to after Sele Service center of Feller
	Rice not done well or cooking time too long	<ol style="list-style-type: none"> <li>1. Keeping warm time is not long enough</li> <li>2. Heat plate deformation</li> <li>3. Inner pot title to one side</li> <li>4. Foreign matter between heat plate and inner pot.</li> <li>5. Inner pot deformation</li> <li>6. Main circuit board failure</li> <li>7. temperature control abnormal</li> </ol>	<ol style="list-style-type: none"> <li>1. Keep warm according to requirement</li> <li>2. Clean with sand paper serious after Sele Service center of Feller</li> <li>3. Turn inner pot to make it normal</li> <li>4. Wipe clean with 320# sand paper</li> <li>5. Send to after Sele Service center of Feller to exchange inner pot</li> <li>6. Send to after Sele Service center of Feller</li> <li>7. Send to after Sele Service center of Feller</li> </ol>
	Rice burned or can not keep warm automatically	<ol style="list-style-type: none"> <li>1. Main temperature control abnormal</li> <li>2. Main circuit board failure</li> </ol>	
	Rice cooking do not arrive at boiling point for a long time	<ol style="list-style-type: none"> <li>1. Main circuit board failure</li> <li>2. Upper lid temperature control abnormal</li> </ol>	



Don't repair cooker by yourself. If any problem, please send it to after Sele Service center of Feller.

Bu üniteyi kullanmadan önce, Lütfen kullanma talimatlarını dikkatlice okuyunuz.  
Bu ürün sadece evde kullanım içindir.

## ÜRÜN ÖZELLİKLERİ

Model	RC 71	RC 92	RC 97
Hesaplanmış Voltaj		220 V ~ 50 Hz	
Hesaplanmış Güç	700 W	800 W	900 W
Kontrol Metodu	Mikro bilgisayar		
Ağırlık	3.6 Kg	4.4 Kg	4.6 Kg
İç Hazne Kapasitesi	1 L	1.5 L	1.8 L
Güç Kablosu	1 m		
Kap kapasitesi	1 ~ 6	2 ~ 10	2 ~ 12
Dış Boyutları ( mm )	374×276×235	253×294×398	272×294×398

## AKSESUARLAR

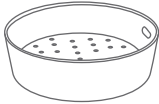

Buharlı Pişirim  
Haznesi



Spatula  
Tutacağı



Çorba Kepçesi



Ölçek Kabi



Spatula



Güç Kablosu

## PARÇALARI

Dış kapak

İç hazne

Açma Butonu

Kontrol Paneli

Ana Gövde

Mühürleme Halkası

Alüminyum İç Kapak

Buhar Bölümü

Tutacak

Spatula,

Spatula Tutacağı

Spatula tutacağını montaj ve sökme işlemi için lütfen buradaki kısa resimli örneğe bakınız.  
Groove:Oluk



## KONTROL PANEL

"Sıcak Tutma" düğmesi

"Kapalı" düğmesidüğmesi

"Ön-Ayar" düğmesi

"Saat" Düğmesi

"Başlama/ Tekrar Isıtma" düğmesi

Menü düğmesi

Zaman Düğmesi

"Dakika" düğmesi

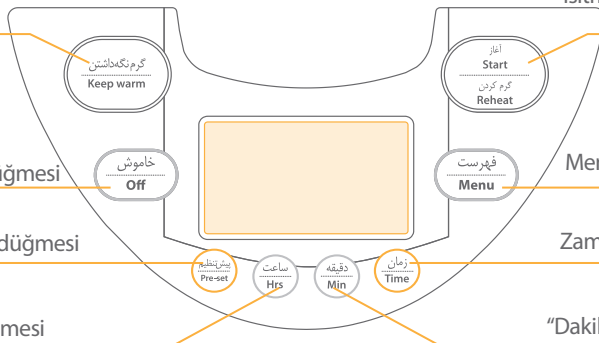



## LCD

1. Elektrik bağlantısı yok iken LCD ekran zamanı gösterir.
2. Bekleme zamanında LCD ekranda her 30 saniye için yedi renk döngüsü bulunur.

## LCD Ekran Gösterge Statüsü

1. Saat ayarlanırken, LCD göstergesarı renk olur.
2. Bekleme zamanı,LCD 30 sn 7 renk olarak
3. Her mod ayarında LCD ekran mavidir)
4. Normal, hızlı, az miktar, kahverengi ve buhar fonksiyonlarında LCD ekran kırmızıdır.

Tekrar ısıtmada LCD ekran beyaz, corba kısmında ekran mordur, yogurt kısmında LCD ekran cam göbeği rengi ve sıcak tutma modunda LCD ekran yeşil olur.

## “ Menü” düğmesi

1. Çeşitli fonksiyonları seçmek için elektrik fişini takınız ve “Menü” tuşuna basınız.

2. Fonksiyonların çevrimi aşağıdaki gibidir.

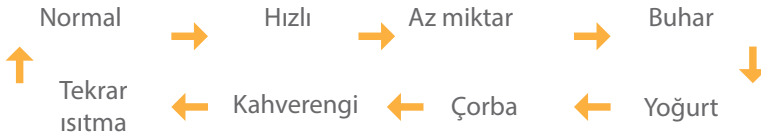

## “Başlama/ Tekrar Isıtma” düğmesi

1. Elektrik fişini takınız ve istenilen fonksiyonu seçiniz, ve “Başlama/ Tekrar ısıtma” düğmesine basarak cevap veren çalışma safhasına geçiniz.
2. Bekleme modunda iken “Başlama/ Tekrar ısıtma” düğmesine iki kez basılınca direk olarak tekrar ısıtma moduna geçecektir.
3. Zaman ayarı yapıldıktan sonra bu tuşa basınız, pişirici zamanlamaya başlar ve LCD ekranda güncel zaman görülür.

### **“Zaman” düğmesi**

1. Buharlama, yoğurt ve çorba fonksiyonlarını kullandığınız zaman “ZAMAN” tuşuna basarak pişirme zamanını ayarlayabilirsiniz. Diğer fonksiyon pişirme zaman ayarları yapılmaz ve LCD göstergede varsayılan zaman görülür.
2. Buhar: Varsayılan pişirme zamanı 15 dakikadır. Bu süre en az 10 dakika en fazla bir saattir.
3. Yoğurt: Varsayılan pişirme saati 3 saattir. En az süre 3 saat ve en fazla pişirme saati 6 saattir.
4. Çorba: Varsayılan pişirme zamanı 1 saattir. En az süre 30 dakika en fazla ise 4 saattir.
5. Isıtma safhası durumunda “ZAMAN” tuşuna geri basarak geri kalan zamanı görebilirsiniz. Tuş geri serbest kaldığında yine güncel zamanı göstermeye devam eder.

### **“Ön-Ayar” Tuşu**

1. Normal, hızlı, az miktar, buharlama, çorba ve tekrar ısıtma fonksiyonları için “Ön-Ayar” tuşu kullanılır. Yoğurt ve kahverengi safhaları için bu tuş kullanılmaz.
2. Ayarlanmış zaman son zamandır.
3. Buharlama ve çorba fonksiyonlarında “ZAMAN” tuşuna basarak pişirme zamanını ayarlayınız ve son olarak “Ön-Ayar” tuşuna basarak pişirme son zamanını ayarlayınız.

### **“Saat” ve “Dakika” tuşu**

1. **Ayarlama:** Bekleme modunda iken “Sa” ve “Dak” tuşlarına basıldıktan bir saniye kadar sonra LCD ekranda zaman yanıp sönmeye başlar. Böylece “Sa” ve “Dak” tuşlarına basarak güncel zamanı ayarlayabilirsiniz. Saat ayarı yaptıktan 5 saniye içerisinde herhangi bir tuşa basmazsanız saat ayarı otomatik olarak ayarlanmış olur.
2. **Önayar:** Ön-ayar fonksiyonunu seçtikten sonra “Sa” ve “Dak” tuşlarına basarak pişirme sonu zamanını ayarlayabilirsiniz.
3. **Zaman:** “Zaman” fonksiyonunu seçtikten sonra “Sa” ve “Dak” tuşlarına basarak pişirme zamanını ayarlayabilirsiniz.

### **“Sıcak Tutma” tuşu**

1. Bekleme modunda iken bu tuşa bastığınızda sıcak tutma safhasına geçer.
2. Bütün fonksiyonlar tamamlandıktan sonra sıcak tutma safhasına otomatik olarak geçer. LCD ekran sağında sıcak tutma, ortada sıcak tutma zamanı görülür ve zaman 0 saatten başlar.

### **“Kapalı” Tuşu**

Seçilen bir modda, çalışma modunda ya da sıcak tutma modunda bu tuşa basarak tüm fonksiyonları iptal ederek bekleme moduna geçersiniz.

Ürün üzerindeki saat ayarının yanlış olduğu durumlarda lütfen aşağıda verilen adımlara göre uygun ayarlamayı yapınız.

Örneğin: Güncel zamanı 9:40 yapmak isterseniz.

1. Bekleme modunda iken "Sa" ve "Dak" tuşlarına 1 saniyeden fazla bastığınızda LCD ekranda zaman yanıp sönmeye başlayacaktır.
2. "Sa" ayarına her basıldığında zaman 1 saat ilerleyecek ve  $0 \rightarrow 1 \rightarrow 23$   $0 \rightarrow 1 \rightarrow 2$ ; şeklinde dönüşüm olacaktır. Bu durumda "Sa" ayarına basılı kalarak 9'a gelene kadar bekleyiniz.
3. "Dak" ayarına her basıldığında zaman 1 dakika ilerleyecek ve  $00 \rightarrow 01 \rightarrow 02 \rightarrow 03 \rightarrow \dots \rightarrow 59 \rightarrow 00$  şeklinde bir dönüşüm oluşacaktır. Bu durumda "Dak" ayarına basılı kalarak 40'a gelene kadar bekleyiniz.

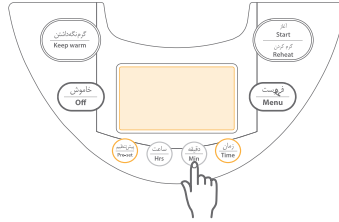

4. Herhangi bir tuşa basılmaz ise zaman 5 saniye sonra onaylanacak ve zamanın ayarlandığıni belirtecektir.

**Not:**

1. Zaman ayarlamasını elektrik fişini taktıktan sonra ve bekleme modunda iken yapmalısınız.
2. Zaman ayarlaması yapıldıktan sonra ayrıca "BAŞLAMA/TEKRAR ISITMA" tuşuna basarak doğrulayabilirsiniz.



Galanz mikro-bilgisayar kübik pilav pişirici optimum pişirim için en çok gelişmiş Fuzzy Logic Kontrol benimsemiştir. Sıcaklık ve su seviyesi otomatik olarak kontrol edildiği gibi fuzzy logic kontrol tarafından yapılan sıcaklıkla, yumuşak en iyi lezzetinde pilav yapılmaktadır. Bu pişirici normal, hızlı, az miktar, buhar, yoğurt, çorba, kahverengi, tekrar ısıtma ve sıcak tutma gibi çoklu kombine pişirme sistemine sahiptir. Bu cihaz modern mutfaklar için kolay ve en ideal olanıdır.



## OPERASYON

1. Pirinci ölçmek gerekir 1 ölçme kabı 0.18 L ( yaklaşık 150 gr.) dır ,Pirinci başka bir kapta iyice yıkayınız.İç hazne dışında pirinci yıkamak, haznenin aşınmasına ve yapışmaz iç kaplamasına karşı en iyi yöntemdir.
2. Yıkanmış pirinci ve uygun seviye ayarında suyu hazne içine ekleyiniz. Su miktarı kişi tercihine göre de değişebilir ve asla en yüksek su seviyesini aşmayınız.
3. Hazne dış yüzeyini ıslak bir bez ile silin içini kuru bir bez ile siliniz ve elektrikli pilav yapma makinesi içerisine ısıtma plakasına kontak olacak şekilde yerleştiriniz. İç hazne ve ısıtma plakası arasındaki yabancı cisimleri temizleyiniz. Pirinçleri istiflenmeyecek biçimde eşitçe iç hazne içerisine yayınız.
4. Alüminyum kapak ve dış kapağı monte ediniz ve alüminyum kapağın kapalı olduğundan emin olunuz. Ve kapak kapatma kısmını klikleyiniz.
5. Pişiriciye fişi iyice taktıktan sonra ana elektrik prizine takınız. Ekran göstergesinde güncel zaman ve normal fonksiyon belirecektir. Bekleme moduna geçiniz.

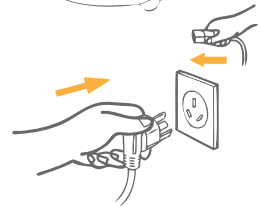
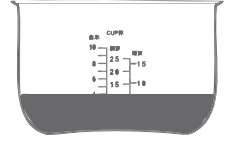

1. "MENÜ" tuşuna basarak arzu edilen fonksiyon ayarına gelinir ve LCD ekranda karşılık gelen fonksiyon görülür.

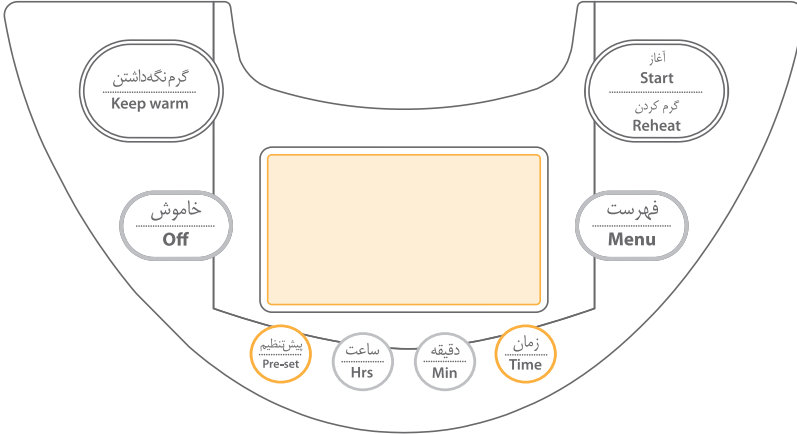

### Üç ayrı pilav pişirme fonksiyonu mevcuttur

**Normal:** Değişik miktarlardaki pilav yapmak için uygundur. Ve tamamında en iyi etkiyi verir. Çok miktar pilav yapımı için tavsiye edilir.



**Hızlı:** Hızlı bir şekilde pilav yapmak amaçlı tasarlanmıştır. Az veya orta miktar pilav yapımı için tavsiye edilir.



**Az miktar:** Sadece az miktar ev kullanımı için uygundur. Az miktar pilav yapımı için tavsiye edilir.



2. "BAŞLAMA/TEKRAR ISITMA" tuşuna basıldığında karşılık gelen çalışma safhasına girer. LCD ekran sol tarafında ısıtma sembolü "☹" ve zaman görülür.

• Kavrulmuş pilav moduna girildiği zaman LCD ekranda bitiş zamanı ve geri sayım başlayacaktır.

• Kavrulmuş pilav yapma zamanı değişik zamanlara göre aşağıda verilmiştir. ( Sadece sizin başvurmanız için)

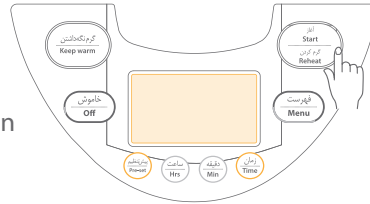

Fonksiyon	Zaman
Normal	13-15 dakika
Hızlı	10 dakika
Az Miktar	13 dakika

3. Pişirme safhası bittikten sonra sıcak tutma safhasına otomatik olarak geçilir. Pilavın topaklaşmasını engellemek için 30 dakika dinlendiriniz.

4. Bittikten sonra "Kapalı" tuşuna basarak bekleme safhasına geçirin. Pilav yapma makinesini kapalı duruma getirip elektrik fişini prizinden çıkarınız.

• Sıcak tutma safhasından vazgeçmek için "Kapalı" tuşuna basmalısınız ve pişirici bekleme moduna geçer daha sonra fişini çıkarınız.

• Aşağıdaki tabloda her fonksiyon için pişirme zamanları verilmiştir. (Sadece sizin başvurmanız için)

Fonksiyon	Normal	Hızlı	Az Miktar
Zaman( Dakika	40-50	30-40	30-40



**Not:**Gerçek pişirme zamanı voltaj, su miktarı, pirinç miktarı, oda sıcaklığı, su sıcaklığı ve pirinç cinsine göre değişiklikler gösterir.

## ÇORBA/LAPA

1. Hazırlıkları tamamlayınız.

Uygun miktar suyu ilave ediniz.

2. Elektrik bağlantısına takıldıktan

sonra "MENÜ" butonu sayesinde çorba fonksiyonunu seçiniz.

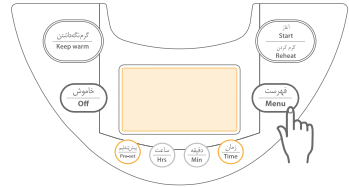

3. ZAMAN tuşuna basarak arzu edilen pişirme zamanını ayarlayınız. Varsayılan pişirme zamanı 1 saat ekranda belirecektir. “Sa” ve “Dak” tuşlarına basarak arzu edilen pişirme zamanını en az 30 dakika en fazla 4 saat olmak üzere ayarlayabilirsiniz.

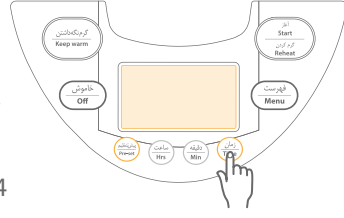

4. “BAŞLAMA/TEKRAR ISITMA” tuşuna basarak çorba pişirme aşamasını başlatırsınız.

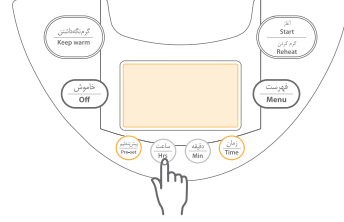

5. Çorba piştikten sonra sıcak tutma fonksiyonu otomatik olarak başlar.

**Not:** Çorba yaptığınız sırada “Zaman”, “Sa” ve “Dak” tuşlarına basarak pişirme zamanını ayarlayabilirsiniz. 30 dakika ile 4 saat arasında çorba yapımı zamanıdır.



## YOĞURT

1. Sıcak süt ile yoğurt karışımını iç hazneye koyunuz.
2. Elektrik bağlantısını yaptıktan sonra “MENÜ” tuşu ile yoğurt fonksiyonuna geliniz.
3. Zaman tuşuna basarak istenilen pişirme zamanını ayarlayınız. Göstergede verilen varsayılan pişirme zamanı 3 saattir. “Sa” ve “Dak” tuşlarını kullanarak istenilen zaman ayarını yapınız. 3 ila 6 saat arasında bir zaman seçebilirsiniz.
4. “BAŞLAMA/TEKRAR ISITMA” tuşuna basarak yoğurt yapım aşamasına geçebilirsiniz.
5. Yoğurt yapma aşaması bittiğinde açma butonuna basarak kapağını açınız.
6. “KAPALI” tuşuna basarak bekleme sahasına gelindiğinde pişiriciyi kapatıp elektrik fişini çekebilirsiniz.

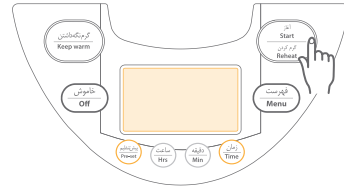
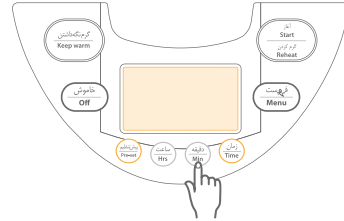

## BUHAR

1. Hazırlıkları tamamlayınız.
2. Elektrik bağlantısını yaptıktan sonra "MENÜ" tuşu ile buhar fonksiyonuna geliniz.
3. "BAŞLAMA/TEKRAR ISITMA" tuşuna basıldığında karşılık gelen buhar çalışma safhasına girer. LCD ekran sol tarafında ısıtma sembolü " " ve güncel zaman görülür.
  - Buharlama aşamasında "ZAMAN" tuşuna basıldığı zaman geri kalan süre LCD ekranda çıkacaktır. Tuş tekrar serbest bırakıldığında güncel zaman görüntüsü devam edecektir.
4. Buharlama tamamlandıktan sonra sıcak tutma aşamasına otomatik olarak geçer.

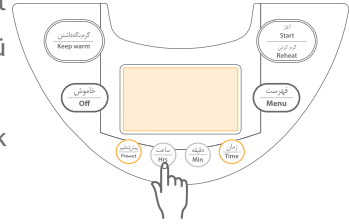
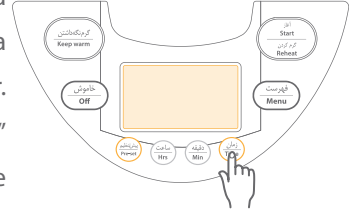
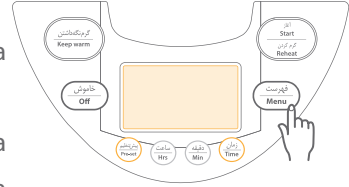

**Not:** Zaman, Sa ve Dakika tuşlarına basarak istenilen buhar zamanı ayarlanır. Varsayılan zaman 15 dakikadır ama bu süreyi 10 dakika ile 1 saat arasında tutabilirsiniz."Dak" tuşuna her basımda 1'er dakika azalır veya artar. Buharlama zamanı tüm çalışma zamanıdır.

## KAHVERENGİ

1. Hazırlıkları tamamlayınız.
2. Elektrik bağlantısını yaptıktan sonra "MENÜ" tuşu ile kahverengi fonksiyonuna geliniz.
3. "BAŞLAMA/TEKRAR ISITMA" tuşuna basıldığında karşılık gelen kahverengi çalışma safhasına girer. LCD ekran sol tarafında ısıtma sembolü " " ve güncel zaman görülür.
4. Zil sesi çıkınca sebzeleri iç hazneye koyunuz ve kapağını kapatınız.

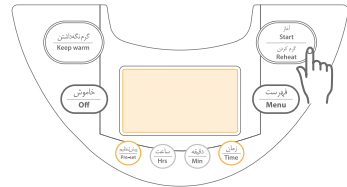

5. Pişirme işlemi tamamlandıktan sonra sıcak tutma aşamasına otomatik olarak geçer.

**Not:** Çorba yaparken Zaman, saat ve dakika tuşlarına basarak pişirme zamanını ayarlayabilirsiniz. Çorba( 30 dakika-4 saat) pişirme zamanı tüm çalışma zamanıdır.



Pirinç Miktarı	Model
Eşit veya az 3 ölçüm kabı	RC 71
Eşit veya az 4 ölçüm kabı	RC 92
Eşit veya az 5 ölçüm kabı	RC 97

## TEKRAR ISITMA

1. Soğuk pilavı iç hazneye koyunuz ve karıştırınız.
2. Elektrik bağlantısını yaptıktan sonra "MENÜ" tuşu ile Tekrar Isıtma fonksiyonuna geliniz.
3. "BAŞLAMA/TEKRAR ISITMA" tuşuna basıldığında karşılık gelen tekrar ısıtmaçalışma safhasına girer. LCD ekran sol tarafında ısıtma sembolü " " ve ekran orta kısmında dakika geri sayımı görülür.
4. Tekrar Isıtma işlemi tamamlandıktan sonra sıcak tutma aşamasına otomatik olarak geçer.

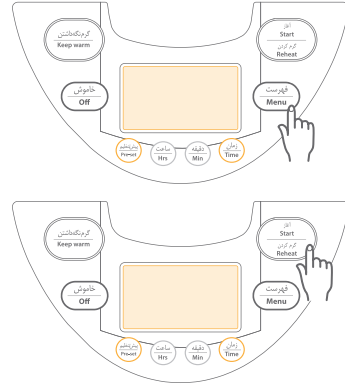

1. Isıtma işlem öncesi pilava biraz su katarak kurumasını engelleyebilirsiniz.
2. Pilavın iyice dinlendiğinden emin topaklaşma olduğu zaman aksi halde pilav yanabilir.
3. Tekrar ısıtma işlemi bittiğinde pilavı yine bir süre dinlendiriniz.
4. Devamlı olarak soğuk pilav tekrar ısıtma işlemi yaparsanız pilavın yanmasına veya yapışmasına neden olur.
5. Eğer çok miktar pilavı tekrar ısıtacaksanız, ısıtma tam olarak olmayabilir. Lütfen aşağıda verilen çizelgeye başvurunuz.



Pirinç Miktarı	Model
Eşit veya az 3 ölçüm kabı	RC 71
Eşit veya az 4 ölçüm kabı	RC 92
Eşit veya az 5 ölçüm kabı	RC 97

## SICAK TUTMA

1. Hazırlıkları tamamlayınız.
2. Elektrik bağlantısını yapınız." SICAK TUTMA" tuşuna basarak sıcak tutma işlemini başlatınız. LCD ekran sağ tarafında Sıcak Tutma kelimesi ve ortasında sıcak tutma zamanı görülür başlangıç zamanı 0 Sa. Tır.

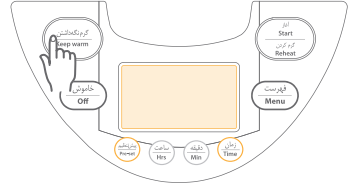

### Sıcak Tutma tavsiyeleri:

- 1) Pilavın kurumasını ve topaklaşmasını engellemek için bir süre dinlendiriniz ve kapağını kapatınız.
- 2) 12 saatten fazla sıcak tutma işlemi yapmayınız ve asla uzun süre sıcak tutmayınız.
- 3) Sıcak tutma işlemini bitirdikten sonra elektrik bağlantısından kesiniz.

## İç Hazne Hakkında

1. İç hazne kaplamasına zarar vermemek için cihaz ile verilen kepçesini kullanınız. Başka aksesuarları kullanmayınız.
2. Çürük kokusu almamak için sirke ile temizlemeyiniz.
3. Uzun süre kullanım iç hazne kaplamasını etkiler ve böylece sağlığınıza zarar verebilir veya güvenli kullanmanızı etkiler.

## ÖNAYAR

Normal, hızlı, az miktar, buhar, çorba ve tekrar ısıtma fonksiyonlarında ön ayar fonksiyonu uygulanabilir. Pişirme zamanı sonunu ayarlayabilirsiniz. Kahverengi ve yoğurt fonksiyonlarında ön ayar fonksiyonunu kullanamazsınız.

Ön ayar fonksiyon süresi 24 saattir.

**Örneğin:** 11:30 da sonlanacak pişirmede ( Hızlı Pişirim)

1. Hazırlıkları tamamlayınız.

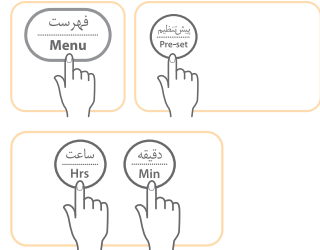

2. Elektrik bağlantısını yaptıktan sonra “MENÜ” tuşu ile Hızlı fonksiyonuna geliniz.

3. Ön-Ayar tuşuna basarak pişirme sonu zamanını ayarlayınız.



- Ön Ayar kelimesi LCD ekran sağ köşesinde yanıp sönecektir.
- LCD ekranda bu şekilde varsayılan pişirme zamanı görülecektir.
- Saat ve dakika tuşları ile zamanı 11:30'a getiriniz. Saat tuşuna her basıldığında 1 saat ilerleyecek ve dakika tuşunda ise 1 dakika artış olacaktır.
- “BAŞLAMA/TEKRAR ISITMA” tuşuna bastığınızda LCD ekran sağında Ön Ayar kelimesi görülecektir. Bu kelime yanıp sönerken LCD ekranda güncel zaman çıkacaktır.

Fonksiyon	Isıtma zamanı başlangıcı
Normal	pişirme zamanı sonlanmadan dakikalar önce 60
Hızlı/Az miktar	pişirme zamanı sonlanmadan dakikalar önce 50
Buhar/Çorba	Pişirme zamanı ayarı öncesi

“Ön-Ayar” tuşuna basarak zamanlama safhası içerisinde ayarlanan ön ayar zamanını görebilirsiniz. 5 saniye sonra ekranda güncel zaman görülecektir.

Eğer ön ayar zamanı toplam pişirme sonu zamanından az ise tekrar “BAŞLAMA/TEKRAR ISITMA” tuşuna basarak ısıtma işlemini derhal başlatabilirsiniz.

### ELEKTRİK KESİNTİLERİ DURUMUNDA

Elektrik Kesintisi	saatten fazla 2	saatten az 2
Ön Ayar	Eğer ayarlanan süreye gelinmedi ise zaman .devam eder	E5 yanlışlık durumu meydana geldiğinde "Kapalı" tuşuna basınız ve bekleme moduna geçiniz ve sonra tekrar .zaman ayarı yapınız
	Ayarlanan zamanı aşmış ise hemen ısıtmaya başlar	
Isıtma	Pişirmeye devam eder	
Buhar/Çorba	Sıcak tutmaya devam eder	



- Uzun süre elektrik kesintisi durumunda pişirim etkilenebilir.
- Eğer pili bitmiş ise elektrik bağlantısından sonra zaman ayarını yapmalısınız.

## UYARI

1. Diğer elektrikli cihazlarla çoklu prizde kullanmayınız.



2. Pişiriciyi dengesiz ve nemli yerlerde bulundurmuyunuz.



3. İç hazneyi direk ateşte ısıtmayınız.

4. Pişiriciyi çocukların erişemeyeceği yerlerde tutunuz.



5. Yanma ve haşlanma risklerine karşı yüz ve elleri buhar çıkış bölgesi ve üst kapaktan uzak tutunuz.



6. Emniyet için cihazı su ve benzeri sıvılara batırmayınız.

7. Üst kapak zarar görmemesi ve renk değişimi olmaması için buhar çıkış kısmını örtmeyiniz.

8. Elektrik kablosu düğümlememeli ve bükülmemelidir. Fişi çekerken kablosundan çekmeyiniz fişi tutarak çekiniz. Kablo zarar görünce bunu en özel kablosu ile değiştiriniz.

9. Asit alkalikle gıdalar veya iç hazneye zarar verebilecek gıdalar pişirmeyiniz.

10. İç hazne ve kaplamasına zarar vermemek için verilmiş olan aksesuarlarını kullanınız ve temizlik yaparken hafif ıslak deterjanlı bir sünger kullanınız. Uzun süre kullanım iç hazne kaplamasını etkiler ve böylece sağlığınıza zarar verebilir veya güvenli kullanmanızı etkiler.

11. Kullanma dışında kapatınız.

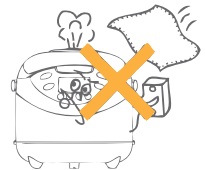
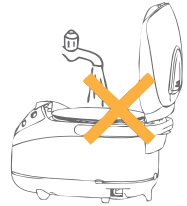

12. E5 yanlılık durumu meydana geldiğinde "Kapalı" tuşuna basınız ve bekleme moduna geçiniz ve sonra tekrar ayarını yapınız



## BUHAR VALFİ

Buhar valfini sökmek için. ( Resimde kalın oklarla açıklanmıştır)

1. Buhar valfini dış kapaktan çıkarınız.
2. Buhar valf yatağına şekildeki ok şekli gibi basınız yerine oturtun, buhar kapağını çevirip eğin mandalı eğip kaydırın.
3. Sonra buhar vanasını yukarı doğru yapıp buhar kapağını ve buhar vanasını ayırın
4. Oluğun içerisinden buhar yatağını çıkarınız ve temizleyiniz. Bükmeyiniz ve çekiştirmeyiniz. **Buhar valfini içi boş oklarla resimlendiği gibi yerine takınız.**

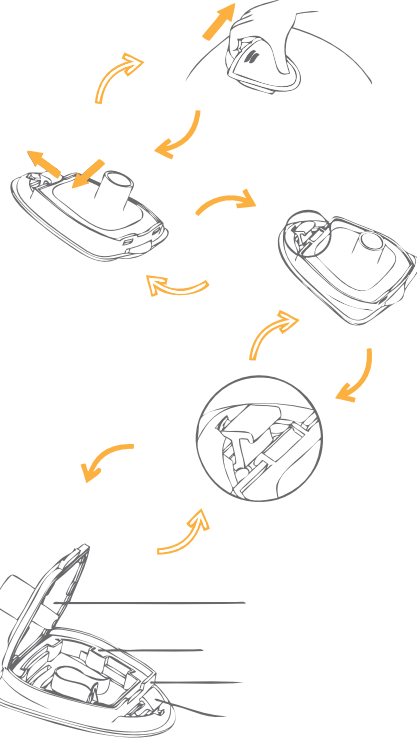

1. Doğru yönde buhar yatağını oluğuna takınız.
2. Buhar kapağına buhar valf yatağı üzerine yerleşmiştir.
3. Buhar valf yatağına el ile bastırınız. Buhar kapağını elinizle çevirip eğin mandalı içerisine geçirin. Klik sesi ile buhar kapağı mandalı takılmış olacaktır.
4. Son olarak üst kapak üzerinden valf deliği içerisine valfi iyice yerleştiriniz.

## TEMİZLİK METODLARI

### 1. Alüminyum İç Kapak

1) Çıkarılması: 1. Ok bölgesinde mandala basınız. 2. Ok yönüne doğru kapağı aşağıya doğru alınız ve temizleyiniz.

2) Takılması: 1. Ok şekli yönüne göre mandalı buton kapağı üzerinde deliğine takınız ve 2. Ok yönüne göre mandalı bastırınız.

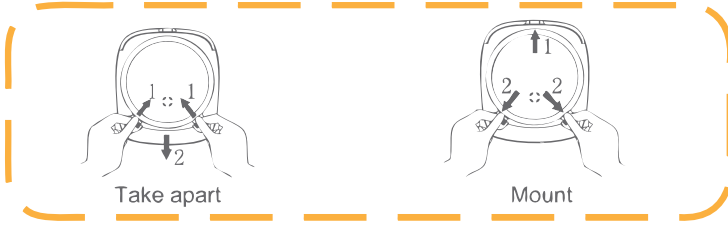

### 2. İç Hazne, Buharlayıcı

• İç haznesini ve buharlayıcısını çıkarınız temiz su ve deterjan ile temizleyiniz ve sonra kuru yumuşak bir bezle kurulayınız.

İç hazne kaplamasına zarar verebilecek aşındırıcı malzemelerle temizlik yapmaktan kaçınınız.

• Pirinç taneleri ve yabancı cisimler ısıtma plakasına yapışabilir bunları 320 # numaralı zımpara kağıdı ile zımparalayınız ve kuru yumuşak bir bezle temizleyiniz. İç haznenin ısıtma plakasına tam olarak kontakta olduğundan emin olunuz.

## PİL TAKILMASI

Pişiřiciyi kullanmadan önce pilini taktiđinizden emin olunuz. Pişiřici elektrige bađlanmamıř ise LCD yanmayacak ya da iyi yanmayacaktır. Lütfen pilini takınız. Ařađıda verilen metot ile lütfen 1.5 V, 7 numara pili takınız.

1) Pişiřicinin elektrik fiřini çekiniz. İç hazne ve buhar valfini çıkarınız. Pişiřiciyi ters döndürünüz ve yumuřak bir bez ile onu bölümüne takınız.

2) Alt gövde üzerindeki pil kapađını açınız.

3) Yeni pili takınız ve pil kutuplarının dođru olduđuna dikkat ediniz.

4) Pil kapađını kapatınız.

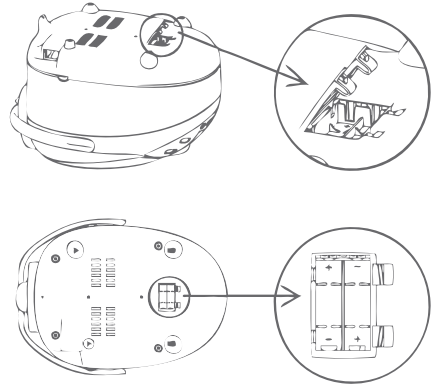

**Dikkat:** Pişiricide kullanılan pil çevre kirliliğine neden olan maddeler taşıyabilir bu yüzden cihazın pilini atmadan önce pilini çıkarınız ve düzgün bir biçimde atılımını sağlayınız. Aynı anda eğer pişiriciyi de atacaksanız pilini de cihazdan çıkarınız.



## TEMİZLİK VE BAKIM

Temizlik öncesi cihazın elektrik fişini prizinden çıkarınız ve soğumaya bırakınız.

Her pişirim sonrası pişirici ev deterjanı ile iyice temizlenmelidir. Eğer temizlemezseniz tuhaf bir koku yayılacaktır.

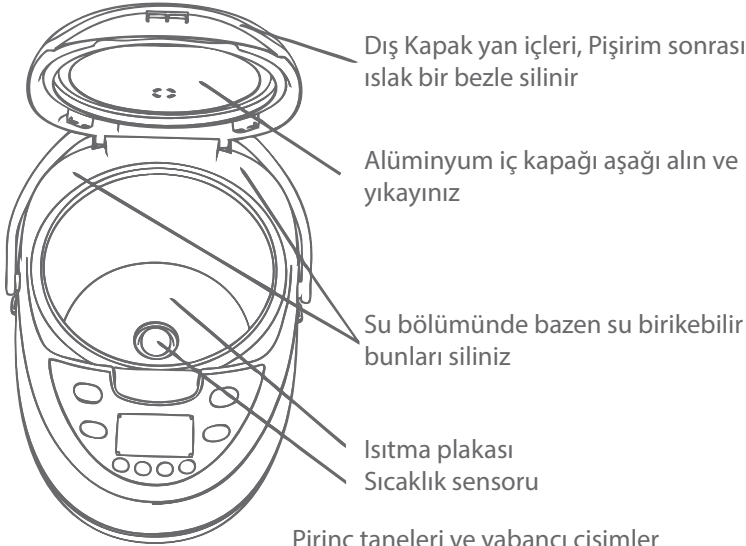

Pirinç taneleri ve yabancı cisimler ısıtma plakasına yapışabilir ve pişirimi etkileyebilir bunları 320 # numaralı zımpara kağıdı ile zımparalayınız ve kuru yumuşak bir bezle temizleyiniz.

## ARIZALAR VE ÇÖZÜMLERİ

	ARIZA	SEBEP	ÇÖZÜM
Gösterge Hatası	Plaka ısıtmıyordur	<ol style="list-style-type: none"><li>1. Devre güç kapanmıştır</li><li>2. Akım paneli arızalanmıştır</li><li>3. Akım Panel taşıyıcı bozulmuştur</li><li>4. Ana akım paneli arızalanmıştır</li></ol>	<ol style="list-style-type: none"><li>1. Düğme, priz, sigorta ve güç taşıyıcısı arızasız ise fişi takınız.</li><li>2. Feller satış sonrası servis merkezine başvurunuz.</li></ol>
	Plaka ısıtıyordu	Ana akım paneli arızalanmıştır	Feller satış sonrası servis merkezine başvurunuz.
Gösterge Çalışıyor	Plaka ısıtmıyordur	<ol style="list-style-type: none"><li>1. Ana sıcaklık kontrolü arızalıdır</li><li>2. Isıtma element parçaları bozulmuştur.</li><li>3. Akım taşıyıcı kısımları bozulmuştur.</li><li>4. Akım paneli bozulmuştur.</li></ol>	Feller satış sonrası servis merkezine başvurunuz.
	İyi pilav olmuyor ya da uzun sürede pişiyor	<ol style="list-style-type: none"><li>1. Isıtma süresi yeterli değildir.</li><li>2. Isıtma palası hasara uğramıştır.</li><li>3. İç hazne bir kısımda çalışmamaktadır.</li><li>4. İç hazne ve ısıtma elementleri arasında yabancı cisim vardır.</li><li>5. İç hazne hasara uğramıştır.</li><li>6. Ana akım paneli arızalanmıştır.</li><li>7. Sıcaklık kontrolü anormaldir.</li></ol>	<ol style="list-style-type: none"><li>1. Gereken sıcaklık ayarını yapmaya devam ediniz.</li><li>2. Feller satış sonrası servis merkezinde zımpara temizliği yaptırınız.</li><li>3. İç hazneyi çevirerek normal yerine takınız.</li><li>4. 320 numara zımpara kağıdı ile zımpara yapınız.</li><li>5. İç hazneyi değiştirmek için Feller satış sonrası servis merkezine başvurunuz.</li><li>6. Feller satış sonrası merkezine gönderiniz.</li></ol>
Pilav yanmaktadır ya da otomatik olarak sıcak tutmuyordur	<ol style="list-style-type: none"><li>1. Ana sıcaklık kontrolü arızalıdır.</li><li>2. Ana akım paneli arızalıdır.</li></ol>		
Pilav pişerken uzun bir sürede kaynama noktasına gelmesi	<ol style="list-style-type: none"><li>1. Ana sıcaklık kontrolü arızalıdır.</li><li>2. Ana akım paneli arızalıdır.</li></ol>		



Bu cihazı kendi kendinize tamir etmeyiniz herhangi bir durumda lütfen Feller satış sonrası servis merkezine başvurunuz.



عیب	دلیل	راه‌حل
صفحه‌ی گرمایش گرم نمی‌شود.	<ol style="list-style-type: none"> <li>مدار برق وصل نیست.</li> <li>خرابی بُرد مدار</li> <li>قطع سیم‌های بُرد مدار</li> <li>خرابی بُرد مدار اصلی</li> </ol>	دکمه‌ی توان دستگاه، دوشاخه و پریز را برای عدم وجود خرابی امتحان کنید، دوشاخه را به پریز برق بزنید. دستگاه را به مرکز خدمات پس از فروش فلر انتقال دهید.
بیش از حد داغ شدن صفحه‌ی گرمایش	خرابی بُرد مدار اصلی	دستگاه را به مرکز خدمات پس از فروش فلر انتقال دهید.
نشانگر کار می‌کند. صفحه‌ی گرمایش گرم نمی‌شود.	<ol style="list-style-type: none"> <li>خرابی کنترل دمای اصلی</li> <li>اجزای صفحه‌ی گرمایش سوخته‌اند.</li> <li>هادی مدار تقریباً خراب است.</li> <li>خرابی برد مدار</li> </ol>	دستگاه را به مرکز خدمات پس از فروش فلر انتقال دهید.
برنج کاملاً پخته نشده و زمان پخت بسیار طولانی است.	<ol style="list-style-type: none"> <li>مدت زمان گرم‌نگه‌داشتن کافی نیست</li> <li>تغییر شکل صفحه‌ی گرمایش</li> <li>دیگ درونی به یک طرف کج شده است.</li> <li>شی خارجی بین صفحه‌ی گرمایشی و دیگ درونی قرار دارد.</li> <li>تغییر شکل دیگ درونی</li> <li>خرابی مدار اصلی</li> <li>غیرعادی بودن کنترل دمای اصلی دستگاه</li> </ol>	<ol style="list-style-type: none"> <li>دستگاه را به مدت زمان لازم در حالت گرم‌نگه‌داشتن، نگه دارید.</li> <li>با سمپاده تمیز کنید. اگر جدی است، دستگاه را به مرکز خدمات پس از فروش فلر انتقال دهید</li> <li>قابلمه درونی را بگردانید تا درست شود.</li> <li>با سمپاده تمیز کنید.</li> <li>برای تعویض دیگ درونی به مرکز خدمات پس از فروش فلر بپردازید.</li> <li>دستگاه را به مرکز خدمات پس از فروش فلر انتقال دهید.</li> <li>دستگاه را به مرکز خدمات پس از فروش فلر انتقال دهید.</li> </ol>
برنج می‌سوزد یا نمی‌تواند به طور اتوماتیک گرم نگه‌دارد.	<ol style="list-style-type: none"> <li>غیرعادی بودن کنترل دمای اصلی دستگاه</li> <li>خرابی مدار اصلی</li> </ol>	دستگاه را به مرکز خدمات پس از فروش فلر انتقال دهید.
در هنگام پخت، برنج پس از مدت بسیار طولانی به نقطه‌ی جوش نمی‌رسد.	<ol style="list-style-type: none"> <li>کارکرد غیرعادی کنترل دمای دستگاه</li> <li>کارکرد غیرعادی درپوش بالایی</li> </ol>	دستگاه را به مرکز خدمات پس از فروش فلر انتقال دهید.



دستگاه را خودتان تعمیر نکنید. اگر مشکلی وجود دارد، به مرکز خدمات پس از فروش فلر انتقال دهید.

(استفاده از یک پارچه‌ی نرم در زیر دستگاه مانع از خراشیده شدن سطح آن می‌گردد)

۲. درپوش باتری در زیر دستگاه را باز کنید.

۳. باتری را درون دستگاه قرار دهید، برای این کار به قطب‌های (+ و -) باتری توجه داشته باشید.

۴. دوباره درپوش باتری را ببندید.

**هشدار:** باتری استفاده شده‌ی درون دستگاه ممکن است دربردارنده‌ی موادی زیان‌آور و آلوده‌کننده‌ی محیط باشد. بنابراین، آن را به روش درست، دور بیندازید. همچنین اگر برای مدت زمانی طولانی، قصد کار با دستگاه را ندارید، بهتر است باتری‌ها را از درون آن خارج نمایید.



### عملیات تمیزکاری و نگهداری

پیش از انجام هرگونه عملیات تمیزکاری دوشاخه‌ی دستگاه را از پریز برق در آورید و تا سرد شدن کامل آن صبر کنید.

این دستگاه را باید پس از اتمام پخت با آن و توسط شوینده‌های خانگی تمیز کنید، در غیر این صورت بوی خاص و نامطبوعی تولید خواهد شد.

**دیگ بیرونی، کف‌گیر، ملاقه:** از آب و شوینده‌های خانگی، برای تمیز کردن آنها استفاده کرده و با پارچه‌ای نرم و تمیز خشک کنید.

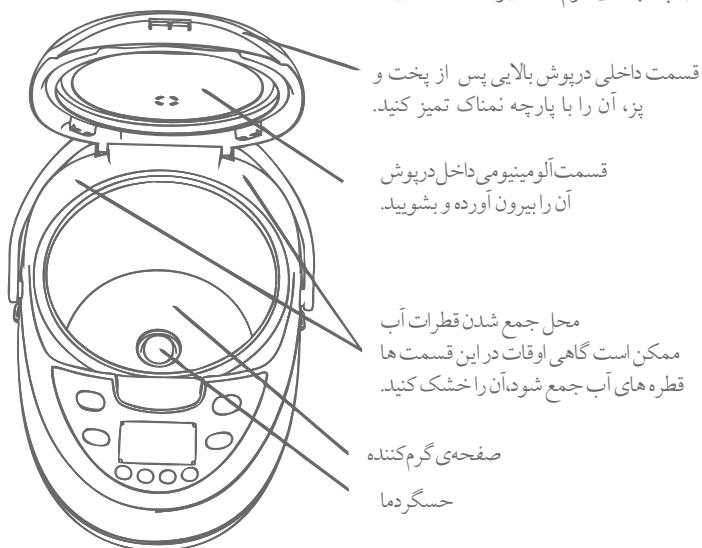

دانه‌های برنج یا مواد خارجی دیگر، ممکن است به صفحه‌ی گرم‌کننده بچسبند، آنها را با سنباده ۳۲۰ برطرف کرده و با دستمالی نرم، کاملاً تمیز و خشک نمایید.



### ۱. درپوش درونی آلومینیومی

- **جدا کردن:** گیره را در محل نشان‌دهنده شده با پیکان شماره ۱ فشار دهید، درپوش را در جهت نشان‌دهنده شده با فلش شماره ۲ بکشید و آن را تمیز کنید.
- **نصب کردن:** گیره را در جهت فلش شماره ۱ داخل حفره‌ی درون درپوش زیرین وارد کنید و آن را در جهت فلش شماره ۲ فشار دهید.



### ۲. دیگ درونی، بخارپز

دیگ درونی و بخارپز را بیرون آورید و آن را با آب و مواد شوینده بشویید، سپس با پارچه‌ای نرم، خشک کنید.

هرگز نباید دیگ درونی را با بُرس فلزی یا بُرس زبر تمیز کنید، زیرا این کار باعث صدمه‌زدن به پوشش درونی قابل‌مهم خواهد شد.

دانه‌های برنج یا مواد خارجی دیگر، ممکن است به صفحه‌ی گرم‌کننده بچسبند، آنها را با سنباده ۳۲۰ برطرف کرده و با دستمالی نرم، کاملاً تمیز و خشک نمایید. اطمینان حاصل کنید که دیگ درونی در تماس کامل با صفحه‌ی گرمایش قرار دارد.

### تعویض باتری

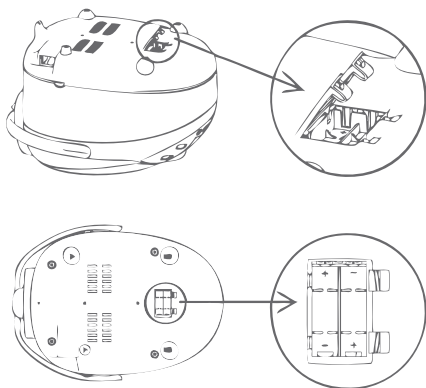

لطفاً پیش از آغاز کار با دستگاه، باتری آن را در جای خود نصب نمایید. اگر جریان برق دستگاه وصل نمی‌شود، نمایشگر چیزی را نشان نمی‌دهد یا کم‌رنگ نمایش می‌دهد، حتماً باید باتری را تعویض کرد. از دو باتری ۱/۵ ولت استفاده کنید، که روش نصب آن بدین صورت است:

۱. دوشاخه‌ی دستگاه را از پریز برق بکشید، دیگ درونی و دریاچه‌ی بخار را نیز در آورید. بر روی یک میز، پارچه‌ای نرم پهن کنید و دستگاه را روی آن بخوابانید.

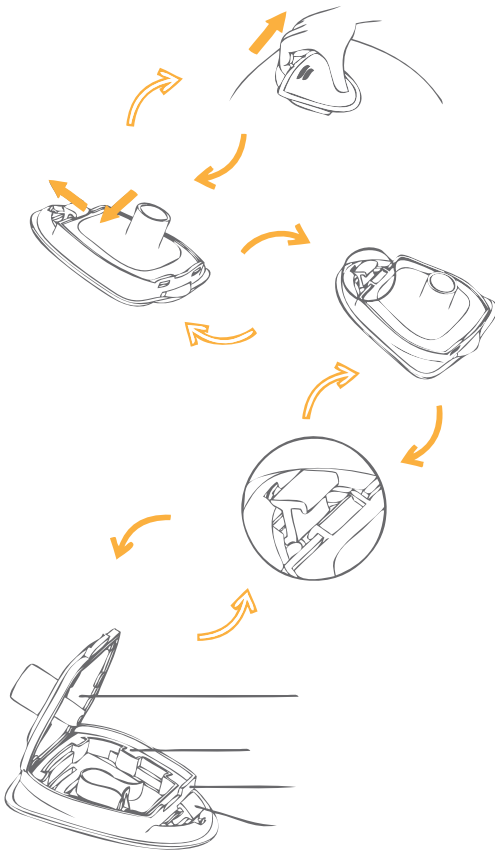

جداسازی دریچه‌ی بخار از دستگاه همان‌گونه که توسط پیکان توپُر درون شکل نشان داده شده است.

۱. دریچه‌ی بخار را از درپوش خروجی جدا نمایید.

۲. پایه‌ی دریچه‌ی بخار را در جهت پیکان فشار دهید، زبانه‌ی گیره‌ی لغزشی درپوش بخار را به گونه‌ای بگردانید که به دور گیره‌ی لغزشی بچرخد.

۳. سپس دریچه‌ی بخار را به سمت بالا کشیده و آن را باز کنید تا پایه‌ی دریچه و درپوش بخار از هم جدا شود.

۴. واشر درزگیر بخار را از درون شیار مربوطه جدا کرده و آن را تمیز کنید. هرگز آن را نکشید یا نیچانید.

**نصب دریچه‌ی بخار (همان‌گونه که با پیکان‌های توخالی درون شکل نشان داده شده است).**

۱. واشر درزگیر بخار را در جهت صحیح درون شیار بگذارید، هرگز آن را نیچانید.

۲. درپوش بخار بر روی پایه‌ی دریچه‌ی بخار نصب می‌شود.

۳. پایه‌ی دریچه‌ی بخار را با دست فشار دهید، گیره‌ی لغزشی را بگردانید و با دست دیگر آن را در موقعیت خم شده قرار دهید. درپوش بخار و گیره را آن‌قدر فشار دهید تا صدایی شبیه به کلیک شنیده شود.

۴. کل بخش دریچه‌ی بخار را به درستی درون سوراخ ویژه‌ی آن، بر روی درپوش بالایی، وارد نمایید.

۳. دیگ درونی را روی گرمای مستقیم نگذارید.

۴. دستگاه را دور از دسترس کودکان قرار دهید.

۵. دستها و صورت خود را به دور از خروجی بخار داغ درون درپوش بالایی قرار دهید.

۶. دستگاه را در آب یا مایعات دیگر فرو نبرید.

۷. خروجی بخار را با دستمال نپوشانید، چرا که این کار می تواند، منجر به تغییر شکل درپوش گردد.

۸. برای جلوگیری از آسیب دیدگی سیم برق وقتی می خواهید دوشاخه را از پریز درآورید، دوشاخه را بگیرید و بیرون بکشید، نه سیم برق را.

۹. غذاهای دارای اسید الکالین یا مواد مشابه را با این دستگاه نپزید، این مواد به دیگ درونی آسیب می زنند.

۱۰. برای این که به پوشش درونی دستگاه صدمه نزنید، از ملزومات اصلی خود آن و سایر موارد را درون دیگ آن، مورد استفاده قرار ندهید. برای تمیز کردن این بخش ها، از اسفنجی مرطوب و مایع ظرف شویی استفاده نمایید.

• در استفاده ی طولانی مدت، ممکن است پوشش درونی قابلمه از بین برود. این امر، صدمه ای به سلامت شما وارد نخواهد کرد.

۱۱. در صورت عدم استفاده از دستگاه، همواره آن را خاموش نمایید.

۱۲. هرگاه علامت E5 بر روی صفحه ی نمایشگر ظاهر شد، کلید خاموش «OFF» را فشار دهید، تا دستگاه به حالت انتظار (standby) در آید و سپس دوباره آن را تنظیم کنید.

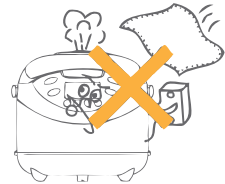
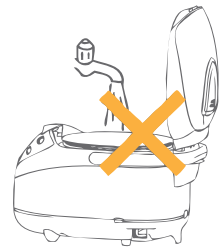

در طول مدت زمان پیش از آغاز عملکرد، می‌توانید با زدن دکمه‌ی پیش‌تنظیم (pre-set) زمان ازپیش‌تنظیم‌شده را مشاهده کنید، دستگاه به طور اتوماتیک بعد از ۵ ثانیه، زمان جاری را نشان می‌دهد.

اگر زمان ازپیش‌تنظیم‌شده کوتاه‌تر از زمان پخت مورد نیاز برای عملکرد انتخابی باشد، می‌توانید دکمه‌ی آغاز/گرم کردن مجدد (Start-Reheat) را بزنید، دستگاه بلافاصله آغاز به گرمایش می‌کند.

### در صورت قطع شدن برق ساختمان

کمتر از دو ساعت	بیش از دو ساعت	قطع برق
خطای ES رخ خواهد داد، دکمه‌ی خاموش (off) را فشار دهید تا دستگاه وارد حالت انتظار (standby) شود، سپس دوباره زمان را تنظیم‌نمایید.	به شمارش زمان باقی‌مانده ادامه می‌دهد. البته اگر به زمان پیش‌تنظیم نرسیده باشد.	پیش‌تنظیم (pre-set)
	بلافاصله آغاز به پخت می‌کند، البته اگر بیش‌تر از زمان پیش‌تنظیم باشد.	
	عملیات پخت را ادامه می‌دهد.	گرم کردن (Reheating)
	به عمل گرم‌نگه‌داشتن ادامه می‌دهد.	گرم‌نگه‌داشتن (keepwarm)

طولانی بودن مدت زمان قطع برق، بر روی کیفیت پخت تأثیر خواهد گذاشت. اگر باتری دستگاه، تمام شده باشد، باید زمان را پس از شارژ مجدد باتری تنظیم نمایید.

### موارد احتیاطی



۱. از یک پریز چند شاخه، به طور مشترک برای این دستگاه همراه با چندین دستگاه برقی دیگر استفاده نکنید.

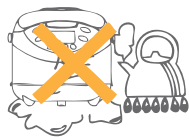

۲. دستگاه را در جایی مرطوب یا ناپایدار قرار ندهید. آن را از آتش یا سایر منابع گرمایشی هم دور نگه دارید.



عملکردهای پخت عادی، سریع، مقادیر اندک، بخارپزی، سوپ/حلیم و گرم کردن را با استفاده از پیش‌تنظیم، می‌توان از قبل تنظیم کرد، با استفاده از پیش‌تنظیم، می‌توانید ساعت اتمام پخت را از قبل تنظیم کنید. عملکردهای ته‌دیگ و ماست‌بندی را نمی‌توان از پیش تنظیم کرد.  
 زمان پیش‌تنظیم حداکثر تا ۲۴ ساعت قبل از زمان شروع عملکرد دستگاه است.  
**به عنوان نمونه:** برای به پایان رسیدن پخت در ساعت ۱۱:۳۰ (عملکرد پخت سریع) طبق روش زیر عمل کنید

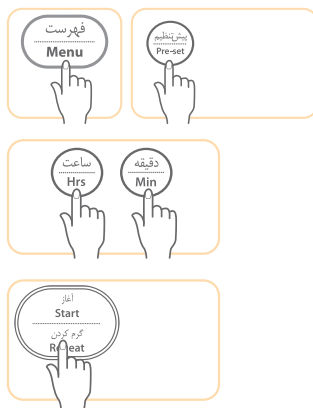

۱. آماده‌سازی‌های لازم را انجام دهید.
۲. دوشاخه را به پریز برق بزنید، دکمه‌ی فهرست را فشار دهید و عملکرد پخت سریع (Quick) را از درون منو انتخاب کنید.
۳. برای از پیش تنظیم کردن زمان پایان پخت، دکمه‌ی پیش‌تنظیم (preset) را فشار دهید.
  - عبارت پیش‌تنظیم (preset) بر روی صفحه‌ی نمایشگر، آغاز به چشمک زدن می‌کند.
  - نمایش‌گر زمان پیش‌فرض برای به پایان رسیدن این عملکرد را نمایش خواهد داد.
۴. با استفاده از دکمه‌های ساعت HRS و دقیقه MIN زمان پایان پخت را به ۱۱:۳۰ تغییر دهید.
  - با هر بار زدن دکمه‌ی ساعت، یک ساعت دیگر به زمان قبلی افزوده می‌شود و هر بار زدن دکمه‌ی دقیقه هم یک دقیقه به آن اضافه خواهد شد.
۵. دکمه‌ی آغاز/گرم کردن (Start/Reheat) را فشار دهید، نمایش‌گر عبارت "Pre-set" را نمایش می‌دهد که از حالت چشمک‌زدن به حالت ثابت در می‌آید، نمایش‌گر همچنین زمان جاری را هم نمایش می‌دهد.
  - دستگاه آغاز به محاسبه‌ی زمان می‌کند، هنگام شمارش زمان بر اساس زمان از پیش تنظیم‌شده، نمایش‌گر عبارت (preset) را نمایش خواهد داد، دستگاه آغاز به گرمایش کرده و وارد فرآیند پخت مورد نظر خواهد شد.

عملکرد	آغاز زمان گرمایش
پخت عادی	۶۰ دقیقه پیش از زمان تنظیمی
مقادیر اندک، سریع	۵۰ دقیقه پیش از زمان تنظیمی
بخارپزی، سوپ/حلیم	پیش از زمان تنظیم شده

۱. آماده‌سازی‌های لازم را انجام دهید.

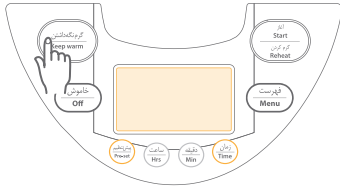

۲. دوشاخه را به پریز برق وصل کنید، دکمه‌ی «گرم‌نگه‌داشتن» را بزنید و وارد فرآیند «گرم‌نگه‌داشتن» شوید، صفحه‌ی نمایش گر عبارت «گرم‌نگه‌داشتن Keep warm» را به همراه زمان گرم‌نگه‌داشته‌شدن نمایش می‌دهد که از صفر ساعت با علامت 0h آغاز خواهد شد.



#### هشدارهای مربوط به عملکرد گرم‌نگه‌داشتن:

۱. برای این که برنج خشک و به‌هم‌چسبیده نشود، دانه‌های برنج را از هم جدا کنید و درپوش را محکم و کامل ببندید.
۲. عملکرد گرم‌نگه‌داشتن، هرگز از ۱۲ ساعت بیشتر ادامه نخواهد یافت، هرگز برنج را بیش از این گرم نگه ندارید.
۳. پس از متوقف کردن عملکرد گرم‌نگه‌داشتن، دوشاخه‌ی دستگاه را از پریز برق در آورید.

#### درباره‌ی دیگ درونی

۱. برای این که به پوشش درونی دیگ صدمه‌ای وارد نشود، بهتر است به‌جای هر وسیله‌ی دیگری، از کف‌گیر همراه با دستگاه استفاده کنید.

۲. هیچگاه دستگاه را با سرکه تمیز نکنید. زیرا این کار ممکن است باعث ایجاد ساییدگی شود.

۳. پس از استفاده از دستگاه برای مدتی طولانی، ممکن است مقداری از پوشش درونی قابل‌مه از بین برود، این امر هیچ‌گونه ضرر یا زبانی برای سلامتی شما یا ایمنی دستگاه نخواهد داشت.

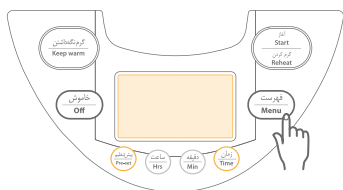

۱. برنج سرد را در دیگ درونی بریزید و آن را هم بزنید.

۲. دوشاخه را به پریز برق وصل کنید، دکمه‌ی فهرست را بزنید و عملکرد «گرم کردن» را از درون منو انتخاب نمایید.

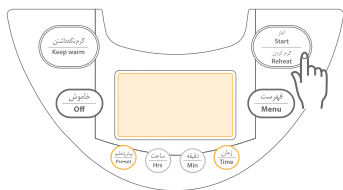

۳. برای ورود به عملکرد «گرم کردن» دکمه‌ی «آغاز / گرم کردن مجدد» را فشار دهید. نمایشگر علامت گرمایش و همچنین شمارش معکوس زمان باقیمانده به پایان زمان عملکرد را نشان می‌دهد.

۴. پس از اتمام عملکرد گرم کردن، دستگاه بطور اتوماتیک وارد حالت گرم نگه داشتن می‌شود.



۱. قبل از گرم کردن، کمی آب به برنج اضافه نمایید تا خشک نباشد.
۲. مطمئن شوید که برنج، دانه شده است. در غیر این صورت ممکن است به هم چسبیده یا بسوزد.
۳. پس از پایان گرم کردن، دوباره برنج را نرم کنید تا خشک نشود.
۴. اگر برنج پخته شده‌ی، بطور مکرر گرم کنید ممکن است دانه‌های برنج به هم چسبیده یا بسوزد.
۵. اگر مقدار زیادی برنج برای گرم کردن مجدد استفاده شود، ممکن است همه برنج کاملاً گرم نشود. (لطفاً مقادیر را کنترل نمایید)

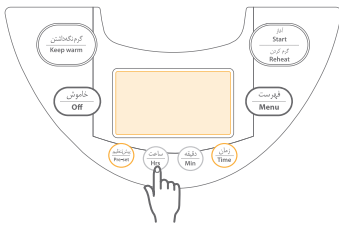

• در طول بخارپزی برای مشاهده‌ی زمان باقی مانده روی نمایشگر، دکمه‌ی زمان را فشار داده سپس رها کنید تا نمایشگر زمان جاری را نشان دهد  
 ۴. پس از اتمام فرایند بخارپزی، دستگاه به طور اتوماتیک وارد فرآیند «گرم‌نگه‌داشتن» خواهد شد.



**توجه:** می‌توانید با زدن دکمه‌های زمان (Time)، ساعت (HRS) و دقیقه (MINS) مدت زمان بخارپزی مورد نظرتان را تنظیم نمایید؛ مدت زمان بخارپزی پیش فرض، ۱۵ دقیقه است، اما شما می‌توانید آن را از ۱۰ دقیقه تا یک ساعت تغییر دهید، با هر بار فشار دادن دکمه‌ی دقیقه، یک دقیقه به زمان قبلی، افزوده خواهد شد. مدت زمان بخارپزی، شامل کل زمان عملکرد دستگاه است.

### عملکرد ته‌دیگ (BROWN)

۱. آماده‌سازی‌های لازم را انجام دهید.
۲. دوشاخه را به پریز برق وصل کرده، دکمه‌ی فهرست (menu) را فشار دهید و عملکرد BROWN را انتخاب کنید.
۳. سپس دکمه‌ی آغاز/گرم کردن (Start-Reheat) را فشار دهید تا دستگاه وارد عملکرد پخت ته‌دیگ شود. نمایشگر علامت  و زمان جاری را نمایش می‌دهد.

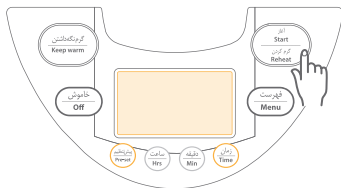

۴. پس از به صدا در آمدن زنگ، می‌توانید با برداشتن درپوش، وضعیت پخت را مشاهده کنید یا در صورت تمایل سبزیجات دلخواه را درون قابلمه بریزید و درپوش را ببندید.
- نکته:** به‌صدا در آمدن زنگ در این لحظه، زمان پایان پخت نمی‌باشد. باید صبر کنید تا دستگاه به‌طور اتوماتیک وارد مرحله‌ی گرم نگه‌داشتن (Keep warm) شود.
۵. پس از این مرحله، زمان پخت ته‌دیگ به پایان رسیده است. درپوش را بردارید و از ته‌دیگ آماده‌شده لذت ببرید.



**توجه:** این عملکرد برای مقادیر اندک یا متوسط غذا مناسب است. لطفاً جدول زیر را مشاهده نمایید:

مقدار برنج	مدل
برابر یا کمتر از ۳ پیمانه	RC 71
برابر یا کمتر از ۴ پیمانه	RC 92
برابر یا کمتر از ۵ پیمانه	RC 97



اضافه می‌کنیم تا اندکی رقیق‌تر گردد. مایه‌ی ماست آماده است.

در این روش نیازی نیست پیش از آغاز عملیات، شیر را بجوشانیم.

۱. محلول شیر و ماست داغ را درون قابلمه‌ی دستگاه می‌ریزیم.

۲. دوشاخه را به پریز برق وصل می‌کنیم. برای انتخاب عملکرد ماست (Yoghurt)

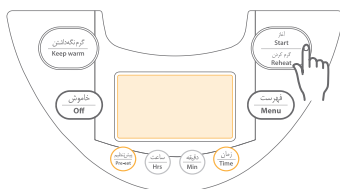

فهرست (Menu) را فشار دهید.

۳. برای انتخاب زمان دلخواه پخت دکمه‌ی زمان (Time) را فشار دهید. زمان پیش فرض ۳ ساعت برای تهیه‌ی ماست روی صفحه‌ی نمایش ظاهر می‌شود. برای تنظیم زمان دلخواه از دکمه‌های ساعت (HRS) و دقیقه (Min) استفاده کنید. شما می‌توانید زمان دلخواه را بین ۳-۶ ساعت انتخاب کنید.

۴. برای شروع تهیه‌ی ماست، دکمه‌ی آغاز / گرم کردن (Start/Reheat) را فشار دهید.

۵. وقتی پخت پایان یافت، دکمه‌ی باز کردن در را بزنید تا درپوش برداشته شود.

۶. برای ورود به حالت انتظار، دکمه‌ی خاموش (Off) را بزنید یا دوشاخه‌ی دستگاه را از پریز جدا کنید.

## عملکرد بخارپزی

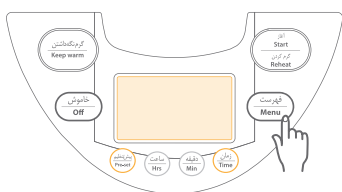

۱. آماده‌سازی‌های لازم را انجام دهید.

۲. دوشاخه را به پریز برق بزنید و برای انتخاب عملکرد بخارپزی، دکمه‌ی فهرست (Menu) را فشار دهید.

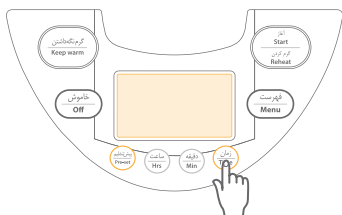

۳. دکمه‌ی آغاز / گرم کردن (Start-Reheat) را بزنید تا دستگاه وارد عملکرد بخارپزی گردد. نمایشگر نماد گرمایش و زمان جاری را نمایش می‌دهد.

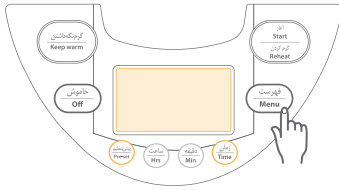

۱. آماده‌سازی‌های لازم را انجام دهید. آب به اندازه‌ی کافی، درون دیگ بریزید.

۲. دوشاخه را به پریز برق زده و برای انتخاب عملکرد سوپ/حلیم، دکمه‌ی فهرست (menu) را فشار دهید.

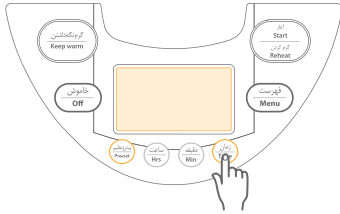

۳. دکمه‌ی زمان (Time) را فشار دهید و زمان پخت موردنظرتان را وارد نمایید. پیش‌فرض مدت زمان پخت، ۱ ساعت است، اما شما می‌توانید مدت زمان پخت را از ۳۰ دقیقه تا ۴ ساعت، انتخاب نمایید.

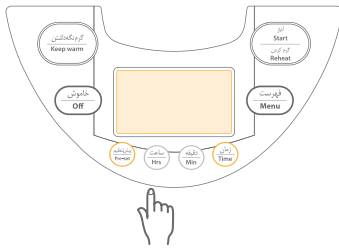

۴. دکمه‌ی آغاز/گرم کردن (Start/Re-heat) را فشار دهید تا فرایند پخت سوپ/حلیم آغاز شود.

۵. پس از اتمام پخت سوپ، دستگاه به طور اتوماتیک وارد حالت گرم‌نگه‌داشتن می‌شود.

**توجه:** در هنگام پخت سوپ/حلیم، برای تنظیم و تغییر مدت زمان پخت، می‌توانید دکمه‌های زمان و ساعت (HRS) و دقیقه (MIN) را بزنید. مدت زمان پخت سوپ (از ۳۰ دقیقه تا ۴ ساعت) برابر با کل مدت زمان عملکرد است.



### عملکرد ماست‌بندی

برای تهیه‌ی ماست باید از شیر تازه‌ی پاستوریزه یا استریلیزه استفاده نمود.

#### تهیه‌ی مایه‌ی ماست:

به ازای هر لیتر شیر، ۳ قاشق غذاخوری ماست مورد نیاز است. ابتدا ماست را در ظرفی جداگانه خوب هم می‌زنیم تا کاملاً یک‌نواخت شود (گلوله‌گلوله نباشد). سپس، کمی از شیر را به ماست زده‌شده

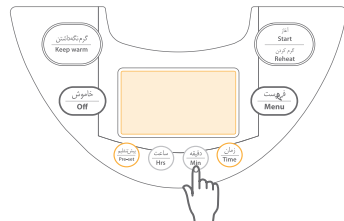

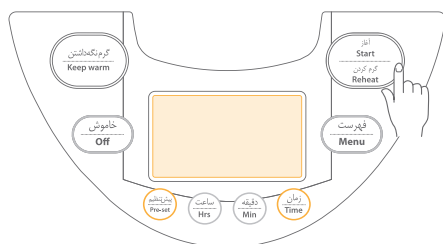

- هنگامی که دستگاه وارد حالت گرمایش برنج می‌شود، صفحه‌ی نمایشگر زمان اتمام فرایند و همچنین شمارش معکوس زمان باقیمانده را نمایش خواهد داد.
- مدت زمان گرمایش برای پخت برنج در هر عملکرد به صورت زیر است:  
(این زمانها فقط به عنوان راهنما هستند و ممکن است بر حسب نوع برنج تغییر کنند)

عملکرد	زمان
پخت عادی	۱۳ تا ۱۵ دقیقه
پخت سریع	۱۰ دقیقه
پخت مقادیر اندک	۱۳ دقیقه

۳. پس از پایان فرایند پخت، دستگاه به طور اتوماتیک وارد حالت گرم‌نگه‌داشتن خواهد شد.

برای این که برنج‌ها به هم چسبیده و شفته نشوند، حدوداً ۳۰ دقیقه پس از پایان پخت، دانه‌های آن را با کفگیر از هم جدا کنید.

۴. در پایان کار، دکمه‌ی (خاموش) OFF را فشار دهید تا دستگاه وارد حالت انتظار (standby) شود، سپس دوشاخه را از پریز برق جدا نمایید.

- برای متوقف کردن عملکرد گرم‌نگه‌داشتن، باید دکمه‌ی OFF را بزنید تا دستگاه به حالت انتظار (standby) درآید و سپس دوشاخه را از پریز برق جدا کنید.

- جدول زیر زمان‌های پخت کامل برنج مربوط به هر عملکرد را نمایش می‌دهد:

عملکرد	پخت مقادیر اندک	پخت سریع	پخت عادی
زمان (دقیقه)	۳۰ تا ۴۰	۳۰ تا ۴۰	۴۰ تا ۵۰



**توجه:** مدت زمان واقعی و دقیق پخت برنج، به عواملی مانند ولتاژ، میزان آب، مقدار برنج، دمای اتاق، دمای آب و نوع برنج استفاده‌شده بستگی دارد و متغیر است.

۱. برای انتخاب عملکرد پخت موردنظر تان، دکمه‌ی فهرست / MENU را بزنید. صفحه‌ی نمایشگر عملکرد مربوطه را نمایش خواهد داد.

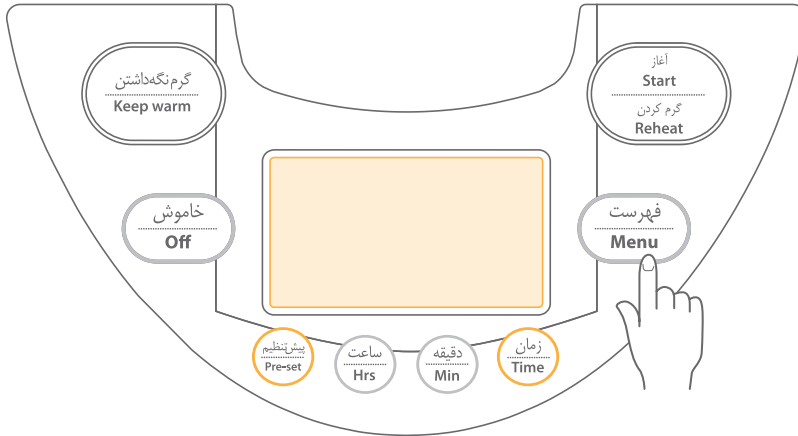

### تفاوت ۳ حالت پخت برنج

**پخت عادی:** برای مقادیر گوناگون برنج مناسب بوده و دارای نتایجی مناسب است، اما بیشتر برای مقادیر زیاد برنج توصیه می‌شود.



**پخت سریع:** در هنگام نیاز به پخت فوری مناسب است و مقادیر اندک یا متوسط برنج بیشتر برای این عملکرد، مناسب هستند.



**پخت مقادیر اندک:** برای استفاده‌ی خانواده‌های کوچک مناسب است و توصیه می‌شود فقط برای پخت مقدار اندکی برنج از این عملکرد استفاده شود.



۲. دکمه‌ی آغاز/گرم کردن (Start/Reheat) را فشار دهید تا وارد عملکرد پخت انتخابی شوید، صفحه‌ی نمایشگر، علامت گرمایش  و نیز زمان جاری را نمایش می‌دهد.

۱. با استفاده از پیمانه‌ی اندازه‌گیری، مقدار برنج مورد نیازتان را بردارید.

هر پیمانه، برابر با ۰/۱۸ لیتر (در حدود ۱۵۰ گرم) است. برای جلوگیری از آسیب‌دیدگی و تغییر شکل دیگ درونی، برنج را درون ظرف دیگری بشویید.



۲. برنج را درون دیگ درونی بریزید و به میزان مناسب به آن، آب اضافه نمایید.

میزان آب را بر اساس نیاز خود تنظیم کنید، اما هرگز میزان آب نباید از حداکثر مجاز، یعنی علامت (MAX) تجاوز کند.

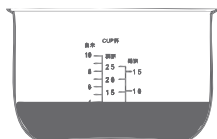

۳. دیگ درونی را خشک و تمیز کرده و سپس آن را در جایش قرار دهید، سپس آن را به آرامی به چپ و راست بگردانید، تا کاملاً و به درستی با صفحه‌ی گرمایش در تماس باشد.

میان دیگ درونی و صفحه‌ی گرمایشی، نباید هیچ گونه شیء خارجی، قرار داشته باشد.

برنج را به طور یکنواخت درون دیگ بریزید و از انباشته‌کردن آن خودداری کنید.



۴. درپوش آلومینیومی را درجایش نصب کنید و روی درپوش بیرونی را بپوشانید؛ از درست و کامل بسته‌شدن درپوش آلومینیومی مطمئن شوید زیرا عدم بسته بودن آن، می‌تواند بر روی فرآیند پخت تأثیر بگذارد.



۵. سیم برق را به طور صحیح درون پریز ویژه‌ی پشت دستگاه وصل کرده و سپس دوشاخه‌ی دستگاه را به پریز برق متصل کنید.

پس از اتصال به برق، نمایشگر، زمان جاری را نمایش می‌دهد و دستگاه برای انتخاب عملکردهای عادی آماده است. اکنون دستگاه وارد حالت انتظار (standby) شده‌است.

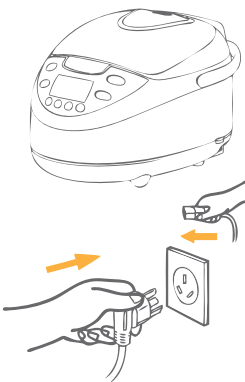

است را نمایش خواهد داد.

**۲. عملکرد بخارپزی (Steam):** زمان پخت پیش فرض برای این عملکرد، ۱۵ دقیقه؛ زمان حداقل، آن ۱۰ دقیقه و زمان حداکثر یک ساعت است.

**۳. عملکرد ماست بندی (Yoghurt):** زمان پخت پیش فرض ۳ ساعت، زمان حداقل هم ۳ ساعت و حداکثر زمان ۶ ساعت است.

**۴. پخت سوپ/حلیم (Soup):** زمان پخت پیش فرض ۱ ساعت، زمان حداقل، ۳۰ دقیقه و زمان حداکثر ۴ ساعت است.

**۵. در طول فرآیند گرمایش، با زدن دکمه‌ی زمان، می‌توانید مدت زمان باقیمانده تا پایان فرآیند پخت را مشاهده نمایید. با رهاکردن این دکمه، نمایشگر دوباره به حالت نمایش زمان جاری خواهد گشت.**

### **دکمه‌ی پیش‌تنظیم (Pre-set)**

**۱. تنها در عملکردهای پخت عادی، پخت سریع، مقادیر اندک، بخارپزی، سوپ/حلیم و عملکرد گرم کردن مجدد غذا است که می‌توان از این دکمه استفاده کرد؛ اما عملکردهای ماست بندی و ته‌دیگ، دارای قابلیت از پیش تنظیم شدن نیستند.**

**۲. زمان پیش‌تنظیم، زمان پایان پخت خواهد بود.**

**۳. در طول عملکردهای بخارپزی یا سوپ/حلیم، برای از پیش تنظیم کردن زمان پخت، باید دکمه‌ی زمان (TIME) را بزنید و سپس با زدن دکمه‌ی پیش‌تنظیم (Pre-set)، زمان پایان پخت را وارد نمایید.**

### **دکمه‌های ساعت (Hour) و دقیقه (Minute)**

**۱. تنظیم ساعت دستگاه: در حالت انتظار (standby)، یکی از دو دکمه‌ی ساعت/ HRS یا دقیقه/ MIN را فشار داده و بیش از ۱ ثانیه نگه دارید، اعداد زمان بر روی نمایشگر آغاز به چشمک‌زدن خواهند کرد، سپس با استفاده از دکمه‌های ساعت و دقیقه، زمان جاری را وارد نمایید. اگر تا ۵ ثانیه پس از وارد کردن تنظیمات، هیچ دکمه‌ای را فشار ندهید، زمان تنظیم شده، به صورت اتوماتیک تأیید و ذخیره خواهد شد.**

**۲. پیش‌تنظیم (Pre-set):** پس از انتخاب عملکرد پیش‌تنظیم دکمه‌های ساعت (HRS) و دقیقه (MIN) را بزنید و زمان پایان پخت را تنظیم کنید.

**۳. زمان پخت (Time) پس از انتخاب دکمه‌ی زمان، با استفاده از دکمه‌های ساعت و دقیقه، زمان شروع پخت مورد نظر (در بعضی عملکردها مانند بخارپزی و سوپ) را تنظیم نمایید.**

### **دکمه‌ی گرم‌نگهداشتن KEEP WARM**

**۱. هنگامی که دستگاه در حالت انتظار (standby) است، با فشردن این دکمه، عملکرد گرم‌نگهداشتن غذا آغاز خواهد شد.**

**۲. پس از اتمام پخت تمامی عملکردها، دستگاه به طور اتوماتیک، وارد حالت گرم‌نگهداشتن می‌شود و سمت راست صفحه‌ی نمایش گر هم نماد فعال بودن این عملکرد را نمایش می‌دهد؛ بخش میانی صفحه‌ی نمایشگر نیز، مدت زمان گرم‌نگهداشتن را نشان می‌دهد که از صفر ساعت با علامت 0h آغاز می‌شود.**

### **دکمه‌ی خاموش (Off):**

**در هنگام انتخاب عملکرد، کارکرد دستگاه یا حالت گرم‌نگهداشتن، برای لغو کردن همه‌ی تنظیمات یا بازگشت به حالت انتظار، از این دکمه استفاده کنید.**



### صفحه‌ی نمایشگر (LCD)

- اگر دستگاه خاموش باشد ولی به پریز برق وصل باشد، صفحه‌ی نمایشگر، زمان جاری را نمایش می‌دهد.
- وقتی دستگاه روشن است، صفحه‌ی نمایشگر زمان جاری را نمایش می‌دهد و همچنین آماده‌ی انجام تنظیم عملکردهای مورد نیاز است.

### وضعیت رنگ های صفحه نمایش (LCD)

- زمان تنظیم ساعت، LCD زرد رنگ است.
- در زمان انتظار، LCD به مدت ۳۰ ثانیه، مجموعه‌ای از ۷ رنگ را نمایش می‌دهد.
- در حالت پیش تنظیم، LCD آبی رنگ است.
- در عملکردهای پخت عادی، سریع، مقدار کم، ته دیگ و بخارپز، LCD قرمز رنگ می‌شود. در زمان عملکرد گرم کردن (Reheat)، LCD سفید رنگ و در عملکرد سوپ، بنفش خواهد بود. در زمان عملکرد ماست بندی، فیروزه‌ای و در حالت گرم نگه‌داشتن، سبز می‌شود.

### کلید منو (Menu)

- در صورت روشن بودن دستگاه، کلید منو (MENU) را فشار دهید و عملکرد مورد نظرتان را انتخاب نمایید.

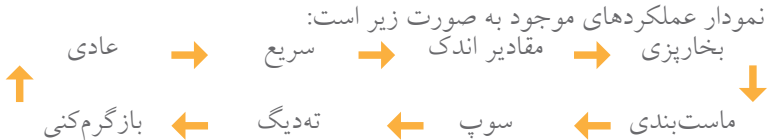

### دکمه‌ی آغاز/گرم کردن مجدد (Start/Reheat)

- پس از اتصال دو شاخه به پریز برق، عملکرد موردنظر را انتخاب کرده و دکمه‌ی آغاز/گرم کردن (Start/Reheat) را فشار دهید، تا عملکرد مورد نظر آغاز شود.
- وقتی دستگاه در حالت انتظار (standby) است، اگر دکمه‌ی آغاز/گرم کردن (Start/Re-heat) را دو بار فشار دهید، دستگاه به طور مستقیم وارد عملکرد گرم کردن خواهد شد.
- وقتی که زمان دلخواه تنظیم شد، این دکمه (آغاز/گرم کردن) را فشار دهید. دستگاه شروع به شمارش زمان تنظیمی کرده و LCD زمان فعلی را نشان می‌دهد.

### دکمه‌ی زمان (Time)

- هنگام انتخاب عملکردهای بخارپزی، ماست بندی و پخت سوپ/حلیم، با زدن دکمه‌ی TIME زمان، می‌توانید مدت زمان پخت را تنظیم کنید. زمان پخت سایر عملکردها غیرقابل تنظیم بوده و نمایش گر فقط زمان پخت پیش فرض که توسط کارخانه تنظیم شده

## قسمت‌های دستگاه

درپوش بیرونی

واشر درزگیری

قابلمه‌ی درونی

درپوش آلومینیومی

دکمه‌ی بازکننده‌ی درپوش

دریچه‌ی خروج بخار

صفحه کنترل

دستگیره

بدنه‌ی اصلی دستگاه

کفگیر

محل ننگه‌داری کفگیر

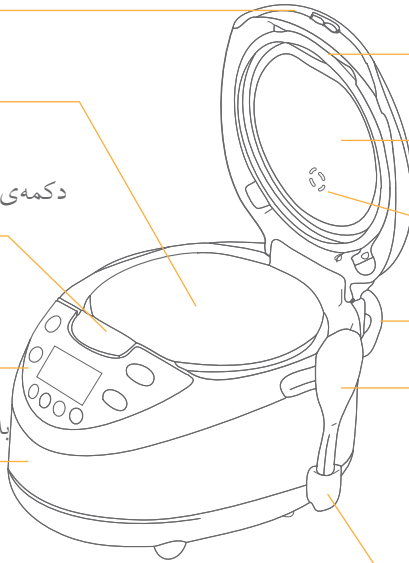

برای نصب یا جدا کردن ننگه‌دارنده کفگیر در جای خود، لطفاً مراحل نشان داده‌شده در تصاویر را اجرا کنید.

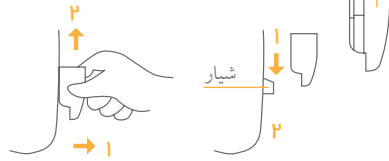

## صفحه کنترل

دکمه‌ی آغاز عملکرد / گرم کردن مجدد

دکمه‌ی گرم نگه‌داشتن

گرم نگه‌داشتن

گرم نگه‌داشتن

Keep warm

آغاز

Start

گرم کردن مجدد

Reheat

خاموش کردن دستگاه

خاموش

Off

فهرست

Menu

دکمه‌ی فهرست

دکمه‌ی پیش تنظیم

پیش تنظیم

Pre-Set

ساعت

Hrs

دقیقه

Min

زمان

Time

دکمه‌ی تنظیم زمان

دکمه‌ی تنظیم ساعت

دکمه‌ی تنظیم دقیقه



پیش از استفاده، لطفاً دفترچه‌ی راهنما را به دقت بخوانید.  
این دستگاه مختص مصارف خانگی است.

## نکات ایمنی

RC71	RC92	RC97	مدل
۲۲۰-۲۴۰ ولت	۲۲۰-۲۴۰ ولت	۲۲۰-۲۴۰ ولت	ولتاژ
۹۰۰ وات	۸۰۰ وات	۷۰۰ وات	توان
ریزرایانه (میکروکامپیوتر)			روش کنترل عملکردها
۴/۶ کیلوگرم	۴/۴ کیلوگرم	۳/۶ کیلوگرم	وزن
۱/۸ لیتر	۱/۵ لیتر	۱ لیتر	گنجایش دیگ درونی
۱ متر			سیم برق
۲-۱۲	۲-۱۰	۱-۶	گنجایش به تعداد پیمانه
۲۷۲×۲۹۴×۳۹۸	۲۵۳×۲۹۴×۳۹۸	۳۷۴×۲۷۶×۲۳۵	ابعاد بیرونی (میلی متر)

## لوازم جانبی

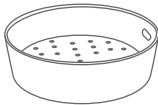

ظرف بخارپزی



محل نگه‌داری کفگیر



قاشق سوپ‌خوری



پیمانه‌ی اندازه‌گیری



کفگیر



سیم برق

Germany  
**Feller**



RC 71/92/97 SD

پلويز